



VILLARTA
elevadores

ANEXO II

PROPOSTA

AO TRIBUNAL DE JUSTIÇA DO ESTADO DE ALAGOAS

REF: Edital de Pregão Eletrônico nº 047-B/2016

NOME DA PROPONENTE: Elevadores Villarta Ltda.

CNPJ: 54.222.401/0001-15

ENDEREÇO: Rua dos Estudantes, 382 – Liberdade – São Paulo - SP.

CEP: 01505-000.

INSCRIÇÃO ESTADUAL: 112.345.295.113

INSCRIÇÃO MUNICIPAL: 9.190.862-0

TELEFONE/FAX: (11) – 3346-6484 / (11) – 3207-6187

REPRESENTANTE LEGAL / ASSINATURA DO CONTRATO: Deise Juliana Silvério

RG: 32.260.112-5 / **CPF:** 344.436.428-89 / **CARGO:** Procuradora

E-MAIL: deise@villarta.com.br

DADOS BANCÁRIOS:

BANCO: Banco do Brasil **AGÊNCIA:**6914-0 **CONTA CORRENTE:**35772-3

Prezado Senhores,

Após examinar todas as cláusulas e condições estipuladas no edital em referência, apresentamos nossa proposta nos termos consignados no mencionado ato convocatório e seus anexos, com os quais concordamos plenamente.

Nossa proposta é válida por 60 (sessenta) dias, contados da data prevista para entrega dela, sendo o preço ofertado firme e irrevogável durante sua validade.

Prazo de garantia dos equipamentos será de, no mínimo, 12 (doze) meses, para todos os lotes.

Prazo de entrega de acordo com a especificidade de cada equipamento (vide anexo I).

As instalações dos equipamentos serão realizadas nos respectivos prédios, conforme endereços expressos nas especificações de cada lote.

Informamos que estão inclusos nos preços ofertados todos os custos e despesas, tais como: impostos, taxas, fretes e outra (o)s que incidam sobre o

www.elevadoresvillarta.com.br

SÃO PAULO - CAPITAL: Rua dos Estudantes, 382 - Liberdade
CEP 01505-000 - Fone: Depto. Técnico (0xx11) 3346-6488
Depto. Administrativo (0xx11) 3346-8811 - Fax (0xx11) 3209-0442

RIO DE JANEIRO: Av. Heitor Beutirão, 26 - Tijuca
CEP 20550-000 - Fone: (0xx21) 2567-8769 / 2567-8612

BELO HORIZONTE: Rua Panema, 867 - Renascença
CEP 31130-620 - Fone: (0xx31) 3422-1677

CURITIBA: Rua Marcelino Nogueira, 541 - Bacacheri
CEP 82510-270 - Fone: (0xx41) 3357-5098

SÃO BERNARDO DO CAMPO: Rua Atlântica, 58 - Jd. do Mar
CEP 08750-048 - Fone: (0xx11) 4123-3544

TAUBATÉ: Av. Eurico Ambrogi Santos, 2201 - Dist. Industrial
CEP 12042-010 - Fone: (0xx12) 3941-8994 / 3942-4445

CAMPINAS: Av. Heitor Plantasão, 477 - Taquaral
CEP 13075-461 - Fone: (0xx19) 3242-4480

JUNDIAÍ: Rua Benjamin Constant, 181 - Centro
CEP 13201-046 - Fone: (0xx19) 4521-8892

GUARULHOS: Av. André Luiz, 200 - Picanço
CEP 07082-050 - Fone: (0xx11) 2409-4555

SÃO JOSÉ DOS CAMPOS: Rua Rubião Junior, 84 - Centro
CEP 12210-180 - Fone: (0xx12) 3941-8994 / 3927-7609

CARAGUATUBA / LITORAL NORTE:
Fone: (0xx12) 3942-4445 / 3941-8994

SANTOS: Rua Gonçalves Ledo, 196 - Campo Grande
CEP 11070-331 - Fone: (0xx13) 3252-2444 / 3252-2777

GUARUJÁ: Pça. Brigadeiro Faria Lima, 211 - Sala 12
CEP 114110-050 - Fone: (0xx13) 3325-4687



VILLARTA

elevadores

objeto licitado, sendo de nossa inteira responsabilidade, ainda, os que porventura venham a ser omitidos na proposta ou incorretamente cotados.

O valor global de nossa proposta é de R\$ 448.249,00 (Quatrocentos e quarenta e oito mil duzentos e quarenta e nove reais), nos termos abaixo:

LOTE I

Local de instalação: Fórum Desembargador Jairon Maia Fernandes
Endereço: Av. Juca Sampaio, 206, Barro Duro, CEP.57.040-600, Maceió/AL

Item	Descrição	Unid	Tipo	Acionamento	Qtd	Valor Unit.	Valor Total
01	Elevador elétrico de passageiros com capacidade para 6 passageiros ou 450 kg e velocidade de 1,00 m/s para atender a 4 paradas (T;1;2;3) com acionamento VVVF e casa de máquinas superior. (1º GRAU)	Und	Passag	VVVF	02	R\$ 100.000,00	R\$ 200.000,00

VALOR UNITÁRIO POR EQUIPAMENTO: R\$ 100.000,00 (cem mil reais).

VALOR TOTAL DO ITEM 01: R\$ 200.000,00 (duzentos mil reais).

Marca / Modelo: Villarta / Villarta.

Prazo de Entrega: 180 (cento e oitenta) dias.

CARACTERÍSTICAS EXIGIDAS:

- Quantidade paradas 4 (T;1;2;3);
- Deslocamento de até 12,00m, devendo ser conferida a medida no local;
- Capacidade carga mínima 450kg; -velocidade mínima 60 m/min ou 1 m/s;
- Entradas unilaterais;
- Instalação interna;
- Enclausuramento: caixa de corrida em alvenaria com casa de maquinas superior;
- Profundidade: 1,50 metros;
- Dimensões mínimas da cabina: Internamente adequadas a capacidade útil e a área existente Para 6 passageiros;
- Acionamento: Comando eletrônico com VVVF – Variação de Frequência;
- Sistemas de portas do tipo automáticos telescópica com abertura lateral;
- Botoeiras: Uma para cada pavimento, sendo que nos pavimentos intermediários, possuirão dois botões. Na cabina, encontra-se o painel de

www.elevadoresvillarta.com.br

SÃO PAULO - CAPITAL: Rua dos Estudantes, 382 - Liberdade
CEP 01505-000 - Fone: Depto. Técnico (0xx11) 3346-6488
Depto. Administrativo (0xx11) 3346-8811 - Fax (0xx11) 3209-0442

RIO DE JANEIRO: Av. Heitor Beutirão, 26 - Tijuca
CEP 20550-000 - Fone: (0xx21) 2567-8769 / 2567-8612

BELO HORIZONTE: Rua Panema, 867 - Renascença
CEP 31130-620 - Fone: (0xx31) 3422-1677

CURITIBA: Rua Marcelino Nogueira, 541 - Bacacheri
CEP 82510-270 - Fone: (0xx41) 3357-5098

SÃO BERNARDO DO CAMPO: Rua Atlântica, 58 - Jd. do Mar
CEP 09750-048 - Fone: (0xx11) 4123-3544

TAUBATÉ: Av. Eurico Ambrogi Santos, 2201 - Dist. Industrial
CEP 12042-010 - Fone: (0xx12) 3941-8994 / 3942-4445

CAMPINAS: Av. Heitor Penteado, 477 - Taquaral
CEP 13075-461 - Fone: (0xx19) 3242-4480

JUNDIAÍ: Rua Benjamim Constant, 161 - Centro
CEP 13201-045 - Fone: (0xx19) 4521-8892

GUARULHOS: Av. André Luiz, 200 - Picaço
CEP 07082-050 - Fone: (0xx11) 2409-4555

SÃO JOSÉ DOS CAMPOS: Rua Rubião Junior, 84 - Centro
CEP 12210-180 - Fone: (0xx12) 3941-8994 / 3927-7809

CARAGUATATUBA / LITORAL NORTE:
Fone: (0xx12) 3942-4445 / 3941-8994

SANTOS: Rua Gonçalves Ledo, 196 - Campo Grande
CEP 11070-331 - Fone: (0xx13) 3252-2444 / 3252-2777

GUARUJÁ: Pça. Brigadeiro Faria Lima, 211 - Sala 12
CEP 114110-050 - Fone: (0xx13) 3325-4687



VILLARTA

elevadores

operações com botões para comando para os pavimentos, botões de alarme, botões "abre porta e fecha porta" botão "lotado" chave da campainha e comando de ventilador de cabina. Os espelhos das botoeiras serão confeccionados em chapa de aço inox escovados e botões micro movimento, que através de suave pressão ilumina o led indicativo de chamada. As botoeiras serão dotadas de sinais em alto relevo, adaptadas para deficientes visuais, inclusive de alarme sonoro indicativo;

- Portas de pavimento: As portas serão telescópicas em duas folhas com abertura lateral, confeccionadas em aço inox escovado. Funcionamento automático simultâneo ao da porta de **cabina** por sistema de engate e manobra. A segurança será equipada com sistema que não permite o deslocamento da cabina caso a porta não esteja adequadamente fechada, e impede a abertura da mesma se a cabina não estiver estacionada e nivelada. Será dotada de barreira infravermelha de segurança;
- Os Marcos de porta serão confeccionados em aço inox escovado;
- Voltagem condicionada ao local de instalação; 380 volts trifásico;
- Intercomunicador do tipo viva voz situada no painel frontal da cabina. Este sistema viabiliza a comunicação entre a portaria, casa de máquinas e cabina;
- O equipamento estará em acordo com as normas técnicas da ABNT: NBR 207;
- O equipamento possuirá as seguintes informações em sua comunicação visual: carga nominal, placa de identificação com nome do fabricante, número de série e ano de instalação; texto explicativo com a explicação da operação da plataforma; símbolo internacional de acesso em cada entrada;
- A cabina terá o acabamento em aço inox escovado e dotado de sistema de VOICE CARD;
- O equipamento não terá bordas e cantos vivos;
- Será instalado em todos os pavimentos, sinalizador digital indicando a posição da cabina e o sentido de deslocamento;
- Os materiais utilizados serão resistentes à propagação de chamas e quando queimados não podem liberar substâncias tóxicas;
- Os materiais utilizados serão resistentes à corrosão atmosférica, à corrosão por exposição a agentes químicos de limpeza e manutenção e ao envelhecimento;
- O piso da cabina será rebaixado para colocação de granito pelo cliente;
- O equipamento tem que ter um corrimão em aço inox escovado localizado entre 900mm e 1100mm acima do nível do piso da cabina, conforme normas;
- Função standby que desliga automaticamente as luzes da cabina quando o elevador não estiver em uso.
- Espelhos posicionados no painel do fundo da cabina e acima do corrimão.
- Teto com iluminação em led. Pictogramas para orientar os passageiros de forma gráfica sobre o status de operação dos elevadores, na botoeira da cabina. (fogo, fora de serviço, sobrecarga...).
- Cancelamento de chamadas falsas.
- Chave de Comando de bombeiro
- Função standby que desliga automaticamente as luzes da cabina quando o elevador não estiver em uso.

www.elevadoresvillarta.com.br

SÃO PAULO - CAPITAL: Rua dos Estudantes, 382 - Liberdade
CEP 01505-000 - Fone: Depto. Técnico (0xx11) 3346-6488
Depto. Administrativo (0xx11) 3346-8811 - Fax (0xx11) 3209-0442

RIO DE JANEIRO: Av. Heitor Beutráo, 26 - Tijuca
CEP 20550-000 - Fone: (0xx21) 2567-8769 / 2567-3612

BELO HORIZONTE: Rua Panema, 867 - Renasença
CEP 31130-620 - Fone: (0xx31) 3422-1677

CURITIBA: Rua Marcelino Nogueira, 541 - Bacacheri
CEP 82510-270 - Fone: (0xx41) 3357-5098

SÃO BERNARDO DO CAMPO: Rua Atlântica, 58 - Jd. do Mar
CEP 09750-048 - Fone: (0xx11) 4123-3544

TAUBATÉ: Av. Eurico Ambrogi Santos, 2201 - Dist. Industrial
CEP 12042-010 - Fone: (0xx12) 3941-8994 / 3942-4445

CAMPINAS: Av. Heitor Ponteador, 477 - Taquaral
CEP 13075-461 - Fone: (0xx19) 3242-4480

JUNDIAÍ: Rua Benjamin Constant, 161 - Centro
CEP 13201-046 - Fone: (0xx19) 4521-8892

GUARULHOS: Av. André Luiz, 200 - Picanço
CEP 07082-050 - Fone: (0xx11) 2409-4555

SÃO JOSÉ DOS CAMPOS: Rua Rubião Junior, 84 - Centro
CEP 12210-180 - Fone: (0xx12) 3941-8994 / 3927-7809

CARAGUATATUBA / LITORAL NORTE:
Fone: (0xx12) 3942-4445 / 3941-8994

SANTOS: Rua Gonçalves Ledo, 196 - Campo Grande
CEP 11070-331 - Fone: (0xx13) 3252-2444 / 3252-2777

GUARUJÁ: Pça. Brigadeiro Faria Lima, 211 - Salt 12
CEP 114110-050 - Fone: (0xx13) 3325-4687



VILLARTA

elevadores

FORNECIMENTO E INSTALAÇÃO

A casa de maquinas, situada sobre o poço do elevador, será vistoriada no local. Será declarada pelo proponente a visita ao local de instalação do equipamento, a conferencia das medidas referenciais citadas e de que verificou minuciosamente todas as obras civis complementares necessárias;

OBRAS CIVIS

As adaptações físicas necessárias, chumbamento de marcos de portas, adaptações/ furações da casa de maquinas e/ou poço de elevador e ajustes serão informadas ao gerenciador para as devidas providencias. A execução de quaisquer obras civis ou elétricas, necessárias para a instalação do equipamento, NÃO será de responsabilidade da contratada.

Local de instalação: Anexo I do Prédio SEDE do Tribunal de Justiça do Estado de Alagoas

Endereço: Praça Marechal Deodoro, 319, Centro, CEP. 57.020-919, Maceió/AL

Item	Descrição	Unid	Tipo	Acionamento	Qtd	Valor Unit.	Valor Total
02	Elevador elétrico de passageiros com capacidade para 8 passageiros ou 600 kg e velocidade de 1,00 m/s para atender a 6 paradas (T;1;2;3;4;5) com acionamento VVVF e casa de máquinas superior. (2º GRAU)	Und	Passag	VVVF	01	R\$ 128.249,00	R\$ 128.249,00

VALOR TOTAL DO ITEM 02: R\$ 128.249,00 (cento e vinte e oito mil duzentos e quarenta e nove reais).

Marca / Modelo: Villarta / Villarta.

Prazo de Entrega: 180 (cento e oitenta) dias.

CARACTERÍSTICAS EXIGIDAS:

- Quantidade paradas 6 (T;1;2;3;4;5)
- Deslocamento de até 18,00m, devendo ser conferida a medida no local;
- Capacidade carga mínima 600kg; velocidade mínima 60 m/min ou 1 m/s;
- Entradas unilaterais;
- Instalação interna;
- Enclausuramento: caixa de corrida em alvenaria com casa de maquinas superior;
- Profundidade : 1,50 metros;

www.elevadoresvillarta.com.br

SÃO PAULO - CAPITAL: Rua dos Estudantes, 382 - Liberdade
CEP 01505-000 - Fone: Depto. Técnico (0xx11) 3346-6488
Depto. Administrativo (0xx11) 3346-8811 - Fax (0xx11) 3209-0442

RIO DE JANEIRO: Av. Heitor Beutirão, 26 - Tijuca
CEP 20550-000 - Fone: (0xx21) 2567-8769 / 2567-8612

BELO HORIZONTE: Rua Panema, 867 - Renascença
CEP 31130-820 - Fone: (0xx31) 3422-1677

CURITIBA: Rua Marcelino Nogueira, 541 - Bacacheri
CEP 82510-270 - Fone: (0xx41) 3357-5098

SÃO BERNARDO DO CAMPO: Rua Atlântica, 58 - Jd. do Mar
CEP 09750-048 - Fone: (0xx11) 4123-3544

TAUBATÉ: Av. Eurico Ambrogi Santos, 2201 - Dist. Industrial
CEP 12042-010 - Fone: (0xx12) 3941-8994 / 3942-4445

CAMPINAS: Av. Heitor Penteado, 477 - Taquaral
CEP 13075-461 - Fone: (0xx19) 3242-4480

JUNDIAÍ: Rua Benjamim Constant, 161 - Centro
CEP 13201-046 - Fone: (0xx19) 4521-8892

GUARULHOS: Av. André Luiz, 200 - Picanço
CEP 07082-050 - Fone: (0xx11) 2409-4555

SÃO JOSÉ DOS CAMPOS: Rua Rubião Junior, 84 - Centro
CEP 12210-180 - Fone: (0xx12) 3941-8994 / 3927-7809

CARAGUATUBA / LITORAL NORTE:
Fone: (0xx12) 3942-4445 / 3941-8994

SANTOS: Rua Gonçalves Ledo, 196 - Campo Grande
CEP 11070-331 - Fone: (0xx13) 3252-2444 / 3252-2777

GUARUJÁ: Pça. Brigadeiro Faria Lima, 211 - Sala 12
CEP 114110-050 - Fone: (0xx13) 3325-4687



VILLARTA

elevadores

- Dimensões mínimas da cabina: Internamente adequadas a capacidade útil e a área existente. Para 8 passageiros deverá ser 1,6 m²;
- Acionamento: Comando eletrônico com VVVF – Variação de Frequência;
- Sistemas de portas do tipo automáticos telescópica com abertura lateral;
- Botoeiras: Uma para cada pavimento, sendo que nos pavimentos intermediários, deverão possuir dois botões. Na cabina, encontra-se o painel de operações com botões para comando para os pavimentos, botões de alarme, botões “abre porta e fecha porta” botão “lotado” chave da campainha e comando de ventilador de cabina. Os espelhos das botoeiras deverão ser confeccionados em chapa de aço inox escovados e botões micro movimento, que através de suave pressão ilumina o led indicativo de chamada. As botoeiras deverão ser dotadas de sinais em alto relevo, adaptadas para deficientes visuais, inclusive de alarme sonoro indicativo;
- Portas de pavimento: As portas deverão ser telescópicas em duas folhas com abertura lateral, confeccionadas em aço inox escovado. Funcionamento automático simultâneo ao da porta de cabina por sistema de engate e manobra. A segurança deverá ser equipada com sistema que não permite o deslocamento da cabina caso a porta não esteja adequadamente fechada, e impede a abertura da mesma se a cabina não estiver estacionada e nivelada. Deverá ser dotada de barreira infravermelha de segurança;
- Os Marcos de porta deverão ser confeccionados em aço inox escovado;
- Voltagem condicionada ao local de instalação; 380 volts trifásico;
- Intercomunicador do tipo viva voz situada no painel frontal da cabina. Este sistema viabiliza a comunicação entre a portaria, casa de máquinas e cabina;
- O equipamento deverá estar em acordo com as normas técnicas da ABNT: NBR NM207;
- O equipamento deverá possuir as seguintes informações em sua comunicação visual: carga nominal, placa de identificação com nome do fabricante, número de série e ano de instalação; texto explicativo com a explicação da operação da plataforma; símbolo internacional de acesso em cada entrada;
- A cabina deverá ter o acabamento em aço inox escovado e dotado de sistema de VOICE CARD;
- O equipamento não deverá ter bordas e cantos vivos;
- Deverá ser instalado em todos os pavimentos, sinalizador digital indicando a posição da cabina e o sentido de deslocamento;
- Os materiais utilizados serão resistentes à propagação de chamas e quando queimados não podem liberar substâncias tóxicas;
- Os materiais utilizados serão resistentes à corrosão atmosférica, à corrosão por exposição a agentes químicos de limpeza e manutenção e ao envelhecimento;
- O piso da cabina deverá ser rebaixado para colocação de granito pelo cliente.
- O equipamento tem que ter um corrimão em aço inox escovado localizado entre 900 mm e 1100 mm acima do nível do piso da cabina, conforme normas;
- Função standby que desliga automaticamente as luzes da cabina quando o elevador não estiver em uso.

www.elevadoresvillarta.com.br

SÃO PAULO - CAPITAL: Rua dos Estudantes, 382 - Liberdade
CEP 01505-000 - Fone: Depto. Técnico (0xx11) 3346-6488
Depto. Administrativo (0xx11) 3346-8811 - Fax (0xx11) 3209-0442

RIO DE JANEIRO: Av. Heitor Baurão, 26 - Tijuca
CEP 20550-000 - Fone: (0xx21) 2567-8769 / 2567-8612

BELO HORIZONTE: Rua Panema, 867 - Renascença
CEP 31130-620 - Fone: (0xx31) 3422-1677

CURITIBA: Rua Marcelino Nogueira, 541 - Bacacheri
CEP 82510-270 - Fone: (0xx41) 3357-5098

SÃO BERNARDO DO CAMPO: Rua Atlântica, 58 - Jd. do Mar
CEP 09750-048 - Fone: (0xx11) 4123-3544

TAUBATÉ: Av. Eunice Ambrogi Santos, 2201 - Dist. Industrial
CEP 12042-010 - Fone: (0xx12) 3941-8994 / 3942-4445

CAMPINAS: Av. Heitor Penteado, 477 - Taquaral
CEP 13075-461 - Fone: (0xx19) 3242-4480

JUNDIAÍ: Rua Benjamim Constant, 161 - Centro
CEP 13201-048 - Fone: (0xx19) 4521-8892

GUARULHOS: Av. André Luiz, 200 - Picoango
CEP 07082-050 - Fone: (0xx11) 2409-4555

SÃO JOSÉ DOS CAMPOS: Rua Rubião Junior, 84 - Centro
CEP 12210-190 - Fone: (0xx12) 3941-8994 / 3927-7809

CARAGUATATUBA / LITORAL NORTE:
Fone: (0xx12) 3942-4445 / 3941-8994

SANTOS: Rua Gonçalves Ledo, 196 - Campo Grande
CEP 11070-331 - Fone: (0xx13) 3252-2444 / 3252-2777

GUARUJÁ: Pça. Brigadeiro Faria Lima, 211 - Sala 12
CEP 114110-050 - Fone: (0xx13) 3325-4667



VILLARTA

elevadores

- Espelhos posicionados no painel do fundo da cabina e acima do corrimão. Teto com iluminação em led. Pictogramas para orientar os passageiros de forma gráfica sobre o estatus de operação dos elevadores, na botoeira da cabina. (fogo, fora de serviço, sobrecarga...).
- Cancelamento de chamadas falsas.
- Chave de bombeiro.

FORNECIMENTO E INSTALAÇÃO;

A casa de maquinas, situada sobre o poço do elevador, deverá ser vistoriada no local. Deverá ser declarada pelo proponente a visita ao local de instalação do equipamento, a conferência das medidas referenciais citadas e de que verificou minuciosamente todas as obras civis complementares necessárias;

OBRAS CIVIS:

As adaptações físicas necessárias, chumbamento de marcos de portas, adaptações/furações da casa de maquinas e/ou poço de elevador e ajustes deverão ser informadas ao gerenciador para as devidas providencias no prazo de até 30 dias após a adjudicação da proposta. A execução de quaisquer obras civis necessárias para a instalação do equipamento, NÃO será de responsabilidade da contratada.

Local de instalação: Anexo I do Prédio SEDE do Tribunal de Justiça do Estado de Alagoas

Endereço: Praça Marechal Deodoro, 319, Centro, CEP. 57.020-919, Maceió/AL

Item	Descrição	Unid	Tipo	Acionamento	Qtd	Valor Unit.	Valor Total
03	Elevador elétrico de passageiros com capacidade para 8 passageiros ou 600 kg e velocidade de 1,00 m/s para atender a 4 paradas (T;1;2;3) com acionamento VVVF e casa de máquinas superior. (2º GRAU)	Und	Passag	VVVF	01	R\$ 120.000,00	R\$ 120.000,00

VALOR TOTAL DO ITEM 03: R\$ 120.000,00 (cento e vinte mil reais).

Marca / Modelo: Villarta / Villarta.

Prazo de Entrega: 180 (cento e oitenta) dias.

www.elevadoresvillarta.com.br

SÃO PAULO - CAPITAL: Rua dos Estudantes, 382 - Liberdade
CEP 01505-000 - Fone: Depto. Técnico (0xx11) 3346-6488
Depto. Administrativo (0xx11) 3346-8811 - Fax (0xx11) 3209-0442

RIO DE JANEIRO: Av. Heitor Beutirão, 26 - Tijuca
CEP 20550-000 - Fone: (0xx21) 2567-8789 / 2567-8812

BELO HORIZONTE: Rua Planena, 867 - Renascença
CEP 31130-620 - Fone: (0xx31) 3422-1677

CURITIBA: Rua Marcelino Nogueira, 541 - Bacacheri
CEP 82510-270 - Fone: (0xx41) 3357-5098

SÃO BERNARDO DO CAMPO: Rua Atlântica, 58 - Jd. do Mar
CEP 09750-048 - Fone: (0xx11) 4123-3544

TAUBATÉ: Av. Eurico Ambrogi Santos, 2201 - Dist. Industrial
CEP 12042-010 - Fone: (0xx12) 3941-8994 / 3942-4445

CAMPINAS: Av. Heitor Penteado, 477 - Taquaral
CEP 13075-491 - Fone: (0xx19) 3242-4480

JUNDIAÍ: Rua Benjamim Constanti, 151 - Centro
CEP 13201-046 - Fone: (0xx19) 4521-8892

GUARULHOS: Av. André Luiz, 200 - Picanço
CEP 07082-050 - Fone: (0xx11) 2409-4555

SÃO JOSÉ DOS CAMPOS: Rua Rubião Junior, 84 - Centro
CEP 12210-180 - Fone: (0xx12) 3941-8994 / 3927-7899

CARAGUATUBA / LITORAL NORTE:
Fone: (0xx12) 3942-4445 / 3941-8994

SANTOS: Rua Gonçalves Ledo, 196 - Campo Grande
CEP 11070-331 - Fone: (0xx13) 3252-2444 / 3252-2777

GUARUJÁ: Pça. Brigadeiro Faria Lima, 211 - Sala 12
CEP 114110-050 - Fone: (0xx13) 3325-4687



CARACTERÍSTICAS EXIGIDAS:

- Quantidade paradas 4 (T;1;2;3)
- Deslocamento de até 12,00m, devendo ser conferida a medida no local;
- Capacidade carga mínima 600 kg; velocidade mínima 60 m/min ou 1 m/s
- Entradas unilaterais;
- Instalação interna;
- Enclausuramento: caixa de corrida em alvenaria com casa de maquinas superior.
- Profundidade: 1,50 metros
- Dimensões mínimas da cabina: Internamente adequadas a capacidade útil e a área existente. Para 8 passageiros deverá ser 1,6 m²
- Acionamento: Comando eletrônico com VVVF – Variação de Frequência.
- Sistemas de portas do tipo automáticos telescópica com abertura lateral.
- Botoeiras: Uma para cada pavimento, sendo que nos pavimentos intermediários, deverão possuir dois botões. Na cabina, encontra-se o painel de operações com botões para comando para os pavimentos, botões de alarme, botões “abre porta e fecha porta” botão “lotado” chave da campainha e comando de ventilador de cabina. Os espelhos das botoeiras deverão ser confeccionados em chapa de aço inox escovados e botões micro movimento, que através de suave pressão ilumina o led indicativo de chamada. As botoeiras deverão ser dotadas de sinais em alto relevo, adaptadas para deficientes visuais, inclusive de alarme sonoro indicativo.
- Portas de pavimento: As portas deverão ser telescópicas em duas folhas com abertura lateral, confeccionadas em aço inox escovado. Funcionamento automático simultâneo ao da porta de cabina por sistema de engate e manobra. A segurança deverá ser equipada com sistema que não permite o deslocamento da cabina caso a porta não esteja adequadamente fechada, e impede a abertura da mesma se a cabina não estiver estacionada e nivelada. Deverá ser dotada de barreira infravermelha de segurança.
- Os Marcos de porta deverão ser confeccionados em aço inox escovado.
- Voltagem condicionada ao local de instalação; 380 volts trifasico
- Intercomunicador do tipo viva voz situada no painel frontal da cabina. Este sistema viabiliza a comunicação entre a portaria, casa de maquinas e cabina.
- O equipamento deverá estar em acordo com as normas técnicas da ABNT: NBR NM207
- O equipamento deverá possuir a seguintes informações em sua comunicação visual: carga nominal, placa de identificação com nome do fabricante, número de série e ano de instalação; texto explicativo com a explicação da operação da plataforma; símbolo internacional de acesso em cada entrada;
- A cabina deverá ter o acabamento em aço inox escovado e dotado de sistema de VOICE CARD.
- O equipamento não deverá ter bordas e cantos vivos;
- Deverá ser instalado em todos os pavimentos, sinalizador digital indicando a posição da cabina e o sentido de deslocamento.



VILLARTA

elevadores

- Os materiais utilizados serão resistentes à propagação de chamas e quando queimados não podem liberar substâncias tóxicas;
- Os materiais utilizados serão resistentes à corrosão atmosférica, à corrosão por exposição a agentes químicos de limpeza e manutenção e ao envelhecimento;
- O piso da cabina deverá ser rebaixado para colocação de granito pelo cliente. O equipamento tem que ter um corrimão em aço inox escovado localizado entre 900 mm e 1100 mm acima do nível do piso da cabina, conforme normas;
- Função standby que desliga automaticamente as luzes da cabina quando o elevador não estiver em uso.
- Espelhos posicionados no painel do fundo da cabina e acima do corrimão. Teto com iluminação em led. Pictogramas para orientar os passageiros de forma gráfica sobre o status de operação dos elevadores, na botoeira da cabina. (fogo, fora de serviço, sobrecarga...).
- Cancelamento de chamadas falsas.
- Chave de bombeiro

FORNECIMENTO E INSTALAÇÃO;

A casa de maquinas, situada sobre o poço do elevador, deverá ser vistoriada no local. Deverá ser declarada pelo proponente a visita ao local de instalação do equipamento, a conferência das medidas referenciais citadas e de que verificou minuciosamente todas as obras civis complementares necessárias.

OBRAS CIVIS

As adaptações físicas necessárias, chumbamento de marcos de portas, adaptações/furações da casa de maquinas e/ou poço de elevador e ajustes deverão ser informadas ao gerenciador para as devidas providencias. A execução de quaisquer obras civis necessárias para a instalação do equipamento, NÃO será de responsabilidade da contratada.

VALOR TOTAL DO LOTE I: R\$ 448.249,00 (Quatrocentos e quarenta e oito mil duzentos e quarenta e nove reais).

São Paulo, 07 de Fevereiro de 2017.

Elevadores Villarta Ltda
CNPJ. 54.222.401/0001-15
Deise Juliana Silverio
RG. 32.260.112-5
CPF. 344.436.428-89
Procuradora

www.elevadoresvillarta.com.br

SÃO PAULO - CAPITAL: Rua dos Estudantes, 382 - Liberdade
CEP 01505-000 - Fone: Depto. Técnico (0xx11) 3346-6488
Depto. Administrativo (0xx11) 3346-8811 - Fax (0xx11) 3209-0442

RIO DE JANEIRO: Av. Heitor Beutráo, 26 - Tijuca
CEP 20550-000 - Fone: (0xx21) 2567-8769 / 2567-8612

BELO HORIZONTE: Rua Panema, 867 - Renascença
CEP 31130-620 - Fone: (0xx31) 3422-1677

CURITIBA: Rua Marcelino Nogueira, 541 - Bacacheri
CEP 82510-270 - Fone: (0xx41) 3357-5098

SÃO BERNARDO DO CAMPO: Rua Atlântica, 58 - Jd. do Mar
CEP 09750-048 - Fone: (0xx11) 4123-3544

TAUBATÉ: Av. Eurico Ambrogi Santos, 2201 - Dist. Industrial
CEP 12042-010 - Fone: (0xx12) 3941-8994 / 3942-4445

CAMPINAS: Av. Heitor Penteado, 477 - Taquaral
CEP 13075-461 - Fone: (0xx19) 3242-4480

JUNDIAÍ: Rua Benjamim Constant, 161 - Centro
CEP 13201-068 - Fone: (0xx19) 4521-6892

GUARULHOS: Av. André Luiz, 200 - Picampo
CEP 07082-050 - Fone: (0xx11) 2409-4555

SÃO JOSÉ DOS CAMPOS: Rua Rubião Junior, 64 - Centro
CEP 12210-180 - Fone: (0xx12) 3941-8994 / 3927-7809

CARAGUATUBA / LITORAL NORTE:
Fone: (0xx12) 3942-4445 / 3941-8994

SANTOS: Rua Gonçalves Ledo, 196 - Campo Grande
CEP 11070-331 - Fone: (0xx13) 3252-2444 / 3252-2777

GUARUJÁ: Pça. Brigadeiro Faria Lima, 211 - Sala 12
CEP 114110-050 - Fone: (0xx13) 3325-4687

ANEXO II

PROPOSTA

AO TRIBUNAL DE JUSTIÇA DO ESTADO DE ALAGOAS

REF: Edital de Pregão Eletrônico nº 047-B/2016

NOME DA PROPONENTE: Elevadores Villarta Ltda.

CNPJ: 54.222.401/0001-15

ENDEREÇO: Rua dos Estudantes, 382 – Liberdade – São Paulo - SP.

CEP: 01505-000.

INSCRIÇÃO ESTADUAL: 112.345.295.113

INSCRIÇÃO MUNICIPAL: 9.190.862-0

TELEFONE/FAX: (11) – 3346-6484 / (11) – 3207-6187

REPRESENTANTE LEGAL / ASSINATURA DO CONTRATO: Deise Juliana Silvério

RG: 32.260.112-5 / **CPF:** 344.436.428-89 / **CARGO:** Procuradora

E-MAIL: deise@villarta.com.br

DADOS BANCÁRIOS:

BANCO: Banco do Brasil **AGÊNCIA:**6914-0 **CONTA CORRENTE:**35772-3

Prezado Senhores,

Após examinar todas as cláusulas e condições estipuladas no edital em referência, apresentamos nossa proposta nos termos consignados no mencionado ato convocatório e seus anexos, com os quais concordamos plenamente.

Nossa proposta é válida por 60 (sessenta) dias, contados da data prevista para entrega dela, sendo o preço ofertado firme e irrevogável durante sua validade.

Prazo de garantia dos equipamentos será de, no mínimo, 12 (doze) meses, para todos os lotes.

Prazo de entrega de acordo com a especificidade de cada equipamento (vide anexo I).

As instalações dos equipamentos serão realizadas nos respectivos prédios, conforme endereços expressos nas especificações de cada lote.

Informamos que estão inclusos nos preços ofertados todos os custos e despesas, tais como: impostos, taxas, fretes e outra (o)s que incidam sobre o



VILLARTA

elevadores

objeto licitado, sendo de nossa inteira responsabilidade, ainda, os que porventura venham a ser omitidos na proposta ou incorretamente cotados.

O valor global de nossa proposta é de R\$ 287.199,00 (Duzentos e oitenta e sete mil cento e noventa e nove reais), nos termos abaixo:

LOTE II

Local de instalação: Fórum Desembargador Jairon Maia Fernandes – Elevadores Panorâmicos

Av. Juca Sampaio, 206, Barro Duro, CEP.57.040-600, Maceió/AL

Item	Descrição	Unid	Tipo	Acionamento	Qtd	Valor Unit.	Valor Total
01	Elevador Panorâmico elétrico de passageiros com capacidade para 13 passageiros ou 975 kg e velocidade de 1,00 m/s para atender a 4 paradas (T;1;2;3) com acionamento VVVF e SEM CASA DE MAQUINAS. (1º GRAU)	Und	Passag	VVVF	02	R\$ 143.599,50	R\$ 287.199,00

VALOR UNITÁRIO POR EQUIPAMENTO: R\$ 143.599,50 (cento e quarenta e três mil quinhentos e noventa e nove reais e cinquenta centavos).

VALOR TOTAL DO ITEM 01: R\$ 287.199,00 (duzentos e oitenta e sete mil cento e noventa e nove reais).

Marca / Modelo: Villarta / Villarta.

Prazo de Entrega: 210 (duzentos e dez) dias.

CARACTERÍSTICAS EXIGIDAS:

- Quantidade de paradas 4 (T;1;2;3);
- Deslocamento de até 15,00 m, devendo ser conferida a medida no local;
- Capacidade carga 975 kg ou 13 passageiros velocidade mínima 60 m/min ou 1 m/s;
- Entradas unilaterais;
- Instalação interna ao prédio.

www.elevadoresvillarta.com.br

SÃO PAULO - CAPITAL: Rua dos Estudantes, 382 - Liberdade
CEP 01505-000 - Fone: Depto. Técnico (0xx11) 3346-6488
Depto. Administrativo (0xx11) 3346-8811 - Fax (0xx11) 3209-0442

RIO DE JANEIRO: Av. Heitor Beutirão, 26 - Tijuca
CEP 20550-000 - Fone: (0xx21) 2567-6769 / 2567-8612

BELO HORIZONTE: Rua Panema, 867 - Renascença
CEP 31130-620 - Fone: (0xx31) 3422-1677

CURITIBA: Rua Marcelino Nogueira, 541 - Bacacheri
CEP 82510-270 - Fone: (0xx41) 3357-5098

SÃO BERNARDO DO CAMPO: Rua Atlântica, 58 - Jd. do Mar
CEP 09750-048 - Fone: (0xx11) 4123-3644

TAUBATÉ: Av. Eurico Ambrogi Santos, 2201 - Dst. Industrial
CEP 12042-010 - Fone: (0xx12) 3941-8994 / 3942-4445

CAMPINAS: Av. Heitor Penteado, 477 - Taquaral
CEP 13075-461 - Fone: (0xx19) 3242-4480

JUNDIAÍ: Rua Benjamins Constant, 161 - Centro
CEP 13201-046 - Fone: (0xx19) 4521-6992

GUARULHOS: Av. André Luiz, 200 - Picaço
CEP 07082-050 - Fone: (0xx11) 2409-4555

SÃO JOSÉ DOS CAMPOS: Rua Rubião Junior, 84 - Centro
CEP 12210-180 - Fone: (0xx12) 3941-8994 / 3927-7809

CARAGUATATUBA / LITORAL NORTE:
Fone: (0xx12) 3942-4445 / 3941-8994

SANTOS: Rua Gonçalves Ledo, 196 - Campo Grande
CEP 11070-331 - Fone: (0xx13) 3252-2444 / 3252-2777

GUARUJÁ: Pça. Brigadeiro Faria Lima, 211 - Sala 12
CEP 114110-050 - Fone: (0xx13) 3325-4687



VILLARTA

elevadores

- Enclausuramento: caixa de corrida em estrutura metálica e sem casa de máquinas;
- Profundidade do poço : 1,50 metros;
- Dimensões mínimas da cabina: 1,60 x 1,40 m Internamente adequadas a capacidade útil e a área existente para 13 passageiros;
- Acionamento: Comando eletrônico com VVVF – Variação de Frequência;
- Sistemas de portas do tipo automáticos telescópica com abertura lateral;
- Botoeiras: Uma para cada pavimento, sendo que nos pavimentos intermediários, deverão possuir dois botões. Na cabina, encontrasse o painel de operações com botões para comando para os pavimentos, botões de alarme, botões “abre porta e fecha porta” botão “lotado” chave da campainha e comando de ventilador de cabina. Os espelhos das botoeiras deverão ser confeccionados em chapa de aço inox escovados e botões micromovimento, que através de suave pressão ilumina o led indicativo de chamada. As botoeiras deverão ser dotadas de sinais em alto-relevo, adaptadas para deficientes visuais, inclusive de alarme sonoro indicativo.
- Portas de pavimento: As portas deverão ser telescópicas em duas folhas com abertura lateral, confeccionadas em aço inox e vidro. Funcionamento automático simultâneo ao da porta de cabina por sistema de engate e manobra. A segurança deverá ser equipada com sistema que não permite o deslocamento da cabina caso a porta não esteja adequadamente fechada, e impede a abertura da mesma se a cabina não estiver estacionada e nivelada. Deverá ser dotada de barreira infravermelha de segurança.
- Os Marcos de porta deverão ser confeccionados em aço inox escovado.
- Voltagem condicionada ao local de instalação; 380 volts trifásico.
- Intercomunicador do tipo viva voz situada no painel frontal da cabina. Este sistema viabiliza a comunicação entre a portaria, casa de máquinas e cabina.
- O equipamento deverá estar em acordo com as normas técnicas da ABNT NBR 207.
- O equipamento deverá possuir a seguintes informações em sua comunicação visual: carga nominal, placa de identificação com nome do fabricante, número de série e ano de instalação; texto explicativo com a explicação da operação da plataforma; símbolo internacional de acesso em cada entrada; A cabina panorâmica deverá ter o acabamento em aço inox escovado e vidro nos três painéis, fundo e duas laterais, inclusive a porta de cabine.
- A cabina deverá ser dotada do sistema de VOICE CARD.
- O equipamento não deverá ter bordas e cantos vivos;
- Deverá ser instalado em todos os pavimentos, sinalizador digital indicando a posição da cabina e o sentido de deslocamento.
- Os materiais utilizados serão resistentes à propagação de chamas e quando queimados não podem liberar substâncias tóxicas;
- Os materiais utilizados serão resistentes à corrosão atmosférica, à corrosão por exposição a agentes químicos de limpeza e manutenção e ao envelhecimento;
- O piso da cabina deverá ser rebaixado para colocação de granito.

www.elevadoresvillarta.com.br

SÃO PAULO - CAPITAL: Rua dos Estudantes, 382 - Liberdade
CEP 01505-000 - Fone: Depto. Técnico (0xx11) 3346-8488
Depdo. Administrativo (0xx11) 3346-8811 - Fax (0xx11) 3209-0442

RIO DE JANEIRO: Av. Helder Beirão, 26 - Tijuca
CEP 20550-000 - Fone: (0xx21) 2567-8789 / 2567-8612

BELO HORIZONTE: Rua Panema, 867 - Renascença
CEP 31130-620 - Fone: (0xx31) 3422-1677

CURITIBA: Rua Marcelino Nogueira, 541 - Bacacheri
CEP 82510-270 - Fone: (0xx41) 3357-5098

SÃO BERNARDO DO CAMPO: Rua Atlântica, 58 - Jd. do Mar
CEP 09750-048 - Fone: (0xx11) 4123-3544

TAUBATÉ: Av. Eutíco Ambrogi Santos, 2201 - Dist. Industrial
CEP 12042-010 - Fone: (0xx12) 3941-8994 / 3942-4445

CAMPINAS: Av. Helder Beirão, 477 - Taguaçu
CEP 13075-461 - Fone: (0xx19) 3242-4480

JUNDIAÍ: Rua Benjamin Constant, 161 - Centro
CEP 13201-046 - Fone: (0xx19) 4521-8892

GUARULHOS: Av. André Luiz, 200 - Picanço
CEP 07082-050 - Fone: (0xx11) 2408-4555

SÃO JOSÉ DOS CAMPOS: Rua Rubião Junior, 84 - Centro
CEP 12210-180 - Fone: (0xx12) 3941-8994 / 3927-7809

CARAGUATATUBA / LITORAL NORTE:
Fone: (0xx12) 3942-4445 / 3941-8994

SANTOS: Rua Gonçalves Ledo, 196 - Campo Grande
CEP 11010-331 - Fone: (0xx13) 3252-2444 / 3252-2777

GUARUJÁ: Pça. Brigadeiro Faria Lima, 211 - Sala 12
CEP 11410-050 - Fone: (0xx13) 3325-4687



VILLARTA

elevadores

- O equipamento deverá ter um corrimão em aço inox escovado localizado entre 900 e 1100 mm acima do nível do piso da cabina, conforme normas; Chave de bombeiro.
- Função standby que desliga automaticamente as luzes da cabina quando o elevador não estiver em uso.
- Cancelamento de chamadas falsas.
- Pictogramas para orientar os passageiros de forma gráfica sobre o estatus de operação dos elevadores, na botoeira da cabina. (fogo, fora de serviço, sobrecarga...).

FORNECIMENTO E INSTALAÇÃO:

Deverá ser declarada pelo proponente a visita ao local de instalação do equipamento, a conferência das medidas referenciais citadas e de que verificou minuciosamente todas as obras civis complementares necessárias.

OBRAS CIVIS:

As adaptações físicas necessárias, fixação de marcos de portas, adaptações/furações da casa de máquinas e/ou poço de elevador e ajustes deverão ser informadas ao gerenciador para as devidas providências

VALOR TOTAL DO LOTE II: 287.199,00 (Duzentos e oitenta e sete mil cento e noventa e nove reais)

São Paulo, 07 de Fevereiro de 2017.

Elevadores Villarta Ltda
CNPJ. 54.222.401/0001-15
Deise Juliana Silverio
RG. 32.260.112-5
CPF. 344.436.428-89
Procuradora



VILLARTA
elevadores



JUCESP PROTOCOLO
0.607.511/16-3



ALTERAÇÃO CONTRATUAL Nº 33 - DA SOCIEDADE: ELEVADORES VILLARTA LTDA.

JOMAR MIGUEL ALEGRE CARDOSO, brasileiro, natural de Taubaté, estado de São Paulo, casado no regime de comunhão parcial de bens, engenheiro mecânico, portador do C. P. F. nº 541.644.518-15, e da cédula de identidade RG. nº 6.092.483-4, expedido pela SSP/SP, em 24/10/1991, residente e domiciliado na Alameda dos Anapurus, nº 510, apto 151, Moema, São Paulo, Capital – CEP 04087-000, e

MARIA EUGENIA SIMI VILLARTA CARDOSO, brasileira, natural de Taubaté, estado de São Paulo, casada no regime de comunhão parcial de bens, empresária, portadora do C. P. F. 977.582.138-04, e da cédula de identidade RG. nº 9.889.811, expedida pela SSP/SP, em 01.01.1978, residente e domiciliada na Alameda dos Anapurus, nº 510, apto 151, Moema, São Paulo, Capital – CEP 04087-000,

Únicos sócios da empresa **ELEVADORES VILLARTA LTDA.** CNPJ 54.222.401/0001-15, com sede na Rua dos Estudantes, 382, bairro da Liberdade, município de São Paulo, estado de São Paulo, CEP 01505-000, com **CONTRATO DE CONSTITUIÇÃO** registrado no 3º Cartório de Registro Civil das Pessoas Jurídicas na cidade de São Paulo, sob. Nº 63.516 em sessão do dia 12.02.1985, e registrado na JUCESP (NIRE) sob nº 35.207.862.736 em sessão de 01.02.1988, e última alteração contratual sob. Nº 549.393/15-8, em sessão do dia 17/12/2015, resolvem de pleno e comum acordo alterar o que se segue:

1º) ALTERAÇÃO DE ENDEREÇO DA FILIAL CAMPINAS

A filial localizada na cidade de Campinas, transfere o seu local da Rua Buarque Macedo, 1088 – Vila Nova – Campinas/SP, para Rua Ralphe Leite de Barros, nº 273, bairro; Jardim do Trevo, município de Campinas, SP, CEP 13040-020, CNPJ. Nº 54.222.401/0006-20 e NIRE 359.020.466-58.

2º) - À vista da modificação ora ajustada CONSOLIDA-SE O CONTRATO SOCIAL:

Primeira – A sociedade gira sob o nome empresarial: **ELEVADORES VILLARTA LTDA.**

Segunda – A sociedade tem a sua matriz na Rua dos Estudantes, 382, bairro da Liberdade, município de São Paulo, estado de São Paulo, CEP 01505-000, CNPJ: 54.222.401/0001-15 e Nire: 35.207.862.736, e filiais nos seguintes municípios:

Filial 01:

Taubaté – SP - Avenida Eurico Ambrogi Santos, 2.201 – Sala 01 – Distrito Industrial – Taubaté/SP, CNPJ: 54.222.401/0002-04 e Nire: 359.013.361-64.

Filial 02:

São Bernardo do Campo – SP - Rua Atlântica, nº 58 - Jardim do Mar - São Bernardo do Campo/SP, CNPJ: 54.222.401/0004-68 e Nire: 359.020.466-31.

www.elevadoresvillarta.com.br

- SÃO PAULO - CAPITAL:** Rua dos Estudantes, 382 - Liberdade
CEP 01505-000 - Fone: Depto. Técnico (0xx11) 3348-6488
Depto. Administrativo (0xx11) 3346-9811 - Fax (0xx11) 3209-0442
- RIO DE JANEIRO:** Av. Horter Boutão, 26 - Tijuca
CEP 20550-200 - Fone: (0xx21) 2567-8769 / 2927-9612
- BELO HORIZONTE:** Rua Panema, 967 - Renascença
CEP 31130-620 - Fone: (0xx31) 3422-1677
- CURITIBA:** Rua Marcelino Nogueira, 541 - Ebanichein
CEP 82510-270 - Fone: (0xx41) 3357-5098

CARTÓRIO DO TABELÃO DE NOTAS
RUA SANTI - TABELÃO DE NOTAS, 1470
CAMPINAS - SP

COLEGIO NOTARIAL DO BRASIL
114462

AUTENTICAÇÃO
1042AZ0816157 S. Paulo

Autenticação - Extraída pela parte
da cópia reprográfica apresentada, do 16º
Cartório de Registro Civil das Pessoas Jurídicas
de Campinas, SP, sob o nº 549.393/15-8, em sessão
de 17/12/2015.

SÃO JOSÉ DO CAMPO: Rua Rubião, 66 - Centro
CEP 12240-100 - Fone: (0xx12) 3941-8900 / 3927-7809

CAMPINAS / LITORAL NORTE:
Fone: (0xx12) 3942-4445 / 3941-3333

SANTOS: Rua Gonçalves Cabral, 119 - Campo Grande
CEP 11070-333 - Fone: (0xx13) 3522-2444 / 3522-2727 / 10

GUARULHOS: Brásílio Ferrer, 211 - São João
CEP 12400-000 - Fone: (0xx12) 3323-4664

GUARULHOS: Av. André Luiz, 200 - Picanga
CEP 07062-050 - Fone: (0xx11) 2409-4555

ESCREVANIA PI VERDE
CUSTAS CONTRIB. PI VERDE - Nº 2210



VILLARTA
elevadores

Filial 03:

Jundiaí – SP - Rua Marechal Deodoro da Fonseca, nº 691 – Centro – Jundiaí/SP, CNPJ: 54.222.401/0005-49 e Nire: 359.020.466-40.

Filial 04:

Campinas – SP - Rua Ralpo Leite de Barros, nº 273 - Jardim do Trevo - Campinas/SP, CNPJ 54.222.401/0006-20 e Nire: 359.020.466-58.

Filial 05:

São José dos Campos – SP - Rua Itabuna, nº 70 - Jardim Satélite - São José dos Campos/SP, CNPJ 54.222.401/0007-00 e Nire: 359.024.847-61.

Filial 06:

Santos – SP - Rua Gonçalves Ledo, nº 196 - Campo Grande - Santos/SP, CNPJ. 54.222401/0008-91 e Nire: 359.026.287-20.

Filial 07:

Guarulhos – SP - Rua André Luiz, nº 206 - Jardim Terezópolis - Guarulhos/SP, CNPJ 54.222.401/0010-06 e Nire: 359.028.140-51.

Filial 08:

Belo Horizonte – MG - Rua Silveira, nº 789 - Bairro da Graça - Belo Horizonte/MG, CNPJ 54.222.401/0012-78 e Nire Definitivo: 319.016.0388-6.

Filial 09:

Curitiba – PR - Rua Marcelino Nogueira, nº 541 - Bacacheri - Curitiba/PR, CNPJ 54.222.401/0011-97 Nire Definitivo: 4190088663-7.

Filial 10:

Rio de Janeiro – RJ - Rua Paulo Fernandes, nº 29 - Praça da Bandeira - Rio de Janeiro/RJ, CNPJ 54.222.401/0014-30 e Nire Definitivo: 339.0091650-5.

Filial 11

São Paulo – SP - Rua dos Estudantes, nº 356 – Liberdade - São Paulo/SP, CNPJ 54.222.401/0013-59 e Nire: 359.031.668-01.

www.elevadoresvillarta.com.br

- SÃO PAULO - CAPITAL: Rua dos Estudantes, 356 - Liberdade
CEP 01505-000 - Fone: Depto. Técnico (0xx11) 3346-6468
Depto. Administrativo (0xx11) 3346-8811 - Fax (0xx11) 3209-0442
- RIO DE JANEIRO: Av. Heitor Beirão, 26 - Tijuca
CEP 20550-000 - Fone: (0xx21) 2567-8789 / 2567-8612
- BELO HORIZONTE: Rua Panema, 867 - Pampulha
CEP 31130-620 - Fone: (0xx31) 3422-1677
- CURITIBA: Rua Marcelino Nogueira, 541 - Bacacheri
CEP 82510-276 - Fone: (0xx41) 3357-5036

- SÃO BE...
- CEP 09...
- TAUBA...
- CEP 11...
- CAMP...
- CEP 1...
- JUND...
- CEP 1...
- GUARULHOS...
- CEP 07082-050 - Fone: (0xx11) 2409-4533



CAIXA DE NOTAS
MOMERO SANTOS
AUTENTICAÇÃO
CONFIRME ORIGINAL APRESENTADO.

SÃO JOSÉ DOS CAMPOS: Rua Ralpo Leite de Barros, 273 - Jardim do Trevo - Jundiaí/SP - Centro
CEP 11070-331 - Fone: (0xx12) 3941-8941 / 3941-7809
CURITIBA / LITORAL NORTE:
Fone: (0xx17) 3942-4445 / 3941-8941
SANTOS: Rua Gonçalves Ledo, 196 - Campo Grande
CEP 11070-331 - Fone: (0xx17) 3941-8941 / 3941-7809
GUARULHAS: Rua André Luiz, 206 - Jardim Terezópolis - Guarulhos/SP
CEP 11411-000 - Fone: (0xx11) 3225-4667

Handwritten signature
MARCELO FERREIRA
ESCREVENTE PÚBLICO
CUSTAS CONTRIB. P/ VERBA

Filial 12

São Paulo – SP - Travessa dos Estudantes, nº 50 - Liberdade - São Paulo/SP, Cep: 01505-000.

Terceira – O objeto social é o comércio de elevadores, escadas rolantes, peças e acessórios, bem como a prestação de serviços e instalação, reparação, manutenção preventiva e corretiva e conservação de elevadores e escadas rolantes.

Quarta - O capital social é de R\$ 600.000,00 (seiscentos mil reais), divididos em 600.000 (seiscentas mil) quotas de valor nominal R\$ 1.00 (um real), cada uma, integralizadas em moeda corrente do País, assim subscritas:

NOME	QUOTAS	R\$	%
Jomar Miguel Alegre Cardoso	540.000	540.000,00	90,00
Maria Eugenia Simi Villarta Cardoso	60.000	60.000,00	10,00
Totalizando	600.000	600.000,00	100,00

Quinta - A responsabilidade de cada sócio é restrita ao valor de sua quota e todos respondem solidariamente pelo capital social integralizado.

Parágrafo primeiro - Os sócios não responderão subsidiariamente pelas obrigações sociais, conforme estabelece o **Artigo 1054 c/ c o Artigo 997, VIII, do Código Civil, Lei nº 10.406/2002.**

Sexta – A sociedade iniciou suas atividades em 12 de fevereiro de 1985 e seu prazo é indeterminado.

Sétima - A administração da sociedade incumbe somente ao sócio: **JOMAR MIGUEL ALEGRE CARDOSO**, o qual receberá a denominação de administrador, cabendo a ele, a emissão de cheques, títulos de créditos, endossos, abertura e movimentação de contas bancárias, a fixação do valor da retirada mensal dos sócios, assim como, a forma de distribuição dos resultados.

Oitava – Caberá ao administrador, ou ao (s) procurador (es) constituído (s) em nome da sociedade, a prática dos atos necessários ou convenientes à administração desta, dispondo eles, dentre outros poderes, dos necessários para: representar a sociedade em juízo e/ ou fora dele, ativa ou passivamente, perante terceiros, quaisquer repartições públicas, autoridades federais, estaduais ou municipais, bem como, autarquias, sociedades de economia mista e entidades paraestatais;

Parágrafo primeiro: As procurações outorgadas pela sociedade deverão ser assinada pelo administrador e mencionar expressamente os poderes conferidos bem como o período de validade limitado ao máximo de 01 (um) ano.

www.elevadoresvillarta.com.br

- SÃO PAULO - CAPITAL: Rua dos Estudantes, 382 - Liberdade
CEP 01505-000 - Fone: Depto. Técnico (0xx11) 3346-6488
Deplo. Administrativo (0xx11) 3346-8811 - Fax (0xx11) 3309-0442
- RIO DE JANEIRO: Av. Heitor Beltrão, 26 - Tijuca
CEP 20550-000 - Fone: (0xx21) 2567-8769 / 2567-8612
- BELO HORIZONTE: Rua Panorama, 861 - Renascença
CEP 31130-620 - Fone: (0xx31) 3422-1677
- CURITIBA: Rua Marcelino Nogueira, 541 - Bacacher
CEP 82510-270 - Fone: (0xx41) 3357-5095

- SÃO PAULO - CAPITAL: Rua dos Estudantes, 382 - Liberdade
CEP 01505-000 - Fone: Depto. Técnico (0xx11) 3346-6488
Deplo. Administrativo (0xx11) 3346-8811 - Fax (0xx11) 3309-0442
- RIO DE JANEIRO: Av. Heitor Beltrão, 26 - Tijuca
CEP 20550-000 - Fone: (0xx21) 2567-8769 / 2567-8612
- BELO HORIZONTE: Rua Panorama, 861 - Renascença
CEP 31130-620 - Fone: (0xx31) 3422-1677
- CURITIBA: Rua Marcelino Nogueira, 541 - Bacacher
CEP 82510-270 - Fone: (0xx41) 3357-5095

COLEGIO NOTAS DO BRASIL
114462
AUTENTICAÇÃO
1042AZ0816172

CARTÃO DE AUTENTICAÇÃO DE NOTAS
Módulo SAM 1.0 - Versão 1.0 - 1470
AUTENTICAÇÃO EXTRA-ESTADUAL
conforme original apresentado

**SÃO JOSÉ DOS CAMPOS: Rua Rui Barbosa, 34 - Centro
CEP 12240-180 - Fone: (0xx12) 3541-8544 / 3522-7809**
**CARAGUATUBA / LITORAL NORTE: Rua Rui Barbosa, 34 - Centro
CEP 13400-000 - Fone: (0xx13) 3947-4445 / 3947-2894**
**SANTOS: Rua Rui Barbosa, 34 - Centro
CEP 13400-000 - Fone: (0xx13) 3947-4445 / 3947-2894**
**GUARULHAS: Rua Rui Barbosa, 34 - Centro
CEP 14110-000 - Fone: (0xx19) 3325-4687**

ESCREVA O SEU NOME E ASSINE
CUSTAS CONTRIBUÍVEIS

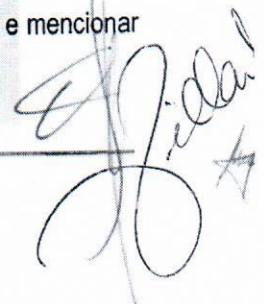



VILLARTA
elevadores

Parágrafo segundo: A alienação ou oneração de bens imóveis somente poderá efetivar-se mediante aprovação dos sócios, representado a totalidade do capital social.

Nona: São expressamente vedados, sendo nulos e inoperantes com relação a sociedade, os atos de qualquer um dos sócios, procuradores ou funcionários que envolvam em obrigações relativas negócios ou operações estranhas ao objeto social, tais como, fianças, avais, endossos ou quaisquer outras garantias em favor de terceiros, exceto quando previamente aprovado pelos sócios, representando a totalidade do capital social.

Décima: A entrada de novos sócios dependerá da aprovação unânime de todos os sócios, observando-se no mais as condições abaixo especificadas.

Parágrafo primeiro - As quotas são indivisíveis e não poderão ser cedidas ou transferidas a terceiros sem o consentimento do outro sócio, a quem fica assegurado, em igualdade de condições e preço, direito de preferência para a sua aquisição se postas à venda, formalizando, se realizada a cessão delas, a alteração contratual pertinente.

Parágrafo segundo - O sócio que pretender ceder e transferir suas quotas, total ou parcialmente, a outro sócio ou a terceiros, deverá notificar, por escrito e com antecedência mínima de 60 (sessenta) dias, o outro sócio, o qual terá direito de preferência para adquiri-las, nas mesmas condições, devendo o sócio alienante informar o nome do interessado adquirente e todas as condições do negócio, sendo que o direito de preferência deverá ser exercido no prazo máximo de 30 (trinta) dias contados do recebimento da notificação.

Décima primeira - Falecendo qualquer sócio, a sociedade continuará suas atividades com os herdeiros e sucessores. Não sendo possível ou inexistindo interesse destes ou do (s) sócio (s) remanescente (s), o valor de seus haveres será apurado e liquidado com base na situação patrimonial da sociedade, à data da resolução, verificada em balanço especialmente levantado, específico para esse fim. Os haveres serão pagos em 20 (vinte) prestações iguais e sucessivas, vencendo-se a primeira após 60 (sessenta) dias da data do balanço especial.

Parágrafo único: o mesmo procedimento será adotado em outros casos em que a sociedade se resolva em relação a seu sócio.

Décima Segunda - Ao término de cada exercício social, em 31 de Dezembro, os administradores prestarão contas justificadas de sua administração, procedendo a elaboração do inventário, do balanço patrimonial e do balanço de resultado econômico, cabendo aos sócios, na proporção de suas quotas, os lucros ou perdas apurados.

Parágrafo único: A sociedade poderá levantar balanços em período inferiores a um ano, e o resultado apurado terá a destinação que decidida pelos sócios.

Décima Terceira: As deliberações dos sócios serão tomadas em reuniões atendido o quorum legal exigido para cada matéria em discussão, devendo a convocação ser feita através de carta, com a prova do respectivo recebimento.

www.elevadoresvillarta.com.br

- SÃO PAULO - CAPITAL: Rua dos Estudantes, 332 - Liberdade
CEP 01565-000 - Fone: Depto. Técnico (0xx11) 3346-0488
Depto. Administrativo (0xx11) 3346-8811 - Fax (0xx11) 3209-0432
- RIO DE JANEIRO: Av. Heitor Beutério, 26 - Tijuca
CEP 20550-000 - Fone: (0xx21) 2567-3769 / 2567-8612
- BELO HORIZONTE: Rua Paranaíba, 867 - Renaissance
CEP 31130-600 - Fone: (0xx31) 3422-1677
- CURITIBA: Rua Marçalino Nogueira, 541 - Bacachen
CEP 82210-270 - Fone: (0xx41) 3357-5098

- SÃO BERNARDI
CEP 09750-048
- TAUBATÉ: Av. E
CEP 12042-010
- CAMPINAS: Av.
CEP 13075-461
- JUNDIAÍ: Rua D
CEP 13201-045 - Fone: (0xx19) 4521-8892
- GUARULHOS: Av. André Luiz, 200 - Picaçol
CEP 07082-050 - Fone: (0xx11) 2409-4555

CARTÓRIO DO TABULARIO DE NOTAS
MUNICIPIO DE TAUBATE - TABULARIO DE NOTAS
AUTENTICAÇÃO - Autenticado em
114462
1042AZ0916481
2016
OSÉ DOS CAMPOS: Rua Rui do Pinho, 84 - Centro
2210-180 - Fone: (0xx12) 3941-8954 / 3927-7809
GUATATUBA / LITORAL NORTE
CEP 12392-4445 - Fone: (0xx12) 3942-4445 / 3941-8954
S: Rua Dom Pedro II, 700 - Povoação Grande
CEP 12392-4445 - Fone: (0xx12) 3942-4445 / 3941-8954
CEP 11110-050 - Fone: (0xx12) 3925-4637

[Handwritten signatures and stamps]



VILLARTA
elevadores

Parágrafo primeiro – Fica dispensada a convocação se todos os sócios comparecerem ou se declararem, por escrito, que estavam cientes do local, data, hora e ordem do dia

Parágrafo segundo- Se todos os sócios decidirem, por escrito, sobre a matéria que seria objeto da reunião, ficará dispensada a realização dessa reunião.

Décima Quarta - Nos quatro meses seguintes ao término do exercício social, os sócios, em reunião convocada e realizada de acordo com as regras da Cláusula 8ª, deliberação sobre as contas e designarão administrador (es) quando for o caso. Caso a deliberação seja tomada através de documento firmado por todos os sócios, ficam dispensadas a convocação e a realização da mencionada reunião.

Décima Quinta – Fica eleito o Foro desta Comarca da Capital de São Paulo – SP., para qualquer ação fundada neste contrato, com exclusão expressa de qualquer outro, por mais privilegiado que seja

E por se acharem em perfeito acordo em tudo quanto neste instrumento foi lavrado, obrigam-se a cumprir o presente contrato, assinando-o na presença de 02 (duas) testemunhas, em 03 (três) vias de igual teor.

São Paulo, 15 de Abril de 2016.

JOMAR MIGUEL ALEGRE CARDOSO

MARIA EUGENIA SIMI VILLARTA CARDOSO

Testemunhas:

JOMAR VILLARTA CARDOSO

RG. 34.360.555-7 SSP/SP

RICARDO PAULINO SILVEIRA

RG: 23.203.605-6 SSP/SP

www.elevadoresvillarta.com.br

- SÃO PAULO - CAPITAL: Rua dos Estudantes, 392 - Liberdade
CEP 01505-000 - Fone: Depto. Técnico (0xx11) 3346-6488
Depto. Administrativo (0xx11) 3346-8911 - Fax (0xx11) 3209-0442
- RIO DE JANEIRO: Av. Héitor Burtão, 26 - Tijuca
CEP 20550-000 - Fone: (0xx21) 2567-9769 / 2567-8612
- BELO HORIZONTE: Rua Panema, 867 - Renascença
CEP 31130-520 - Fone: (0xx31) 3420-1677
- CURITIBA: Rua Marechal Nogueira, 541 - Bacachen
CEP 82510-270 - Fone: (0xx41) 3357-5098

- SÃO BERNARDO DO CAMPO: Rua Atlântica, 5
CEP 09750-048 - Fone: (0xx11) 4123-3544
- TAUBATE: Av. Eunice Ambrogi Santos, 2201 - D
CEP 12042-010 - Fone: (0xx12) 3941-8994 / 3941
- CAMPINAS: Av. Heitor Penteado, 477 - Taquara
CEP 13075-461 - Fone: (0xx19) 3242-4480
- JUNDIAÍ: Rua Benjamin Constant, 161 - Centro
CEP 13201-046 - Fone: (0xx19) 4521-8892
- GUARULHOS: Av. André Luiz, 200 - Picaçop
CEP 07082-050 - Fone: (0xx11) 2409-4555





Comprovante de Inscrição e de Situação Cadastral

Contribuinte,

Confira os dados de Identificação da Pessoa Jurídica e, se houver qualquer divergência, providencie junto à RFB a sua atualização cadastral.

		REPÚBLICA FEDERATIVA DO BRASIL CADASTRO NACIONAL DA PESSOA JURÍDICA	
NÚMERO DE INSCRIÇÃO 54.222.401/0001-15 MATRIZ		COMPROVANTE DE INSCRIÇÃO E DE SITUAÇÃO CADASTRAL	
		DATA DE ABERTURA 12/02/1985	
NOME EMPRESARIAL ELEVADORES VILLARTA LTDA			
TÍTULO DO ESTABELECIMENTO (NOME DE FANTASIA) *****			
CÓDIGO E DESCRIÇÃO DA ATIVIDADE ECONÔMICA PRINCIPAL 43.29-1-03 - Instalação, manutenção e reparação de elevadores, escadas e esteiras rolantes			
CÓDIGO E DESCRIÇÃO DAS ATIVIDADES ECONÔMICAS SECUNDÁRIAS Não informada			
CÓDIGO E DESCRIÇÃO DA NATUREZA JURÍDICA 206-2 - SOCIEDADE EMPRESARIA LIMITADA			
LOGRADOURO R DOS ESTUDANTES		NÚMERO 382	COMPLEMENTO
CEP 01.505-000	BAIRRO/DISTRITO LIBERDADE	MUNICÍPIO SAO PAULO	UF SP
ENDEREÇO ELETRÔNICO		TELEFONE	
ENTE FEDERATIVO RESPONSÁVEL (EFR) *****			
SITUAÇÃO CADASTRAL ATIVA		DATA DA SITUAÇÃO CADASTRAL 03/11/2005	
MOTIVO DE SITUAÇÃO CADASTRAL			
SITUAÇÃO ESPECIAL *****		DATA DA SITUAÇÃO ESPECIAL *****	

Aprovado pela Instrução Normativa RFB nº 1.470, de 30 de maio de 2014.

Emitido no dia 31/07/2015 às 13:40:42 (data e hora de Brasília).

Página: 1/1

Consulta QSA / Capital Social

Voltar

MINISTÉRIO DA INDÚSTRIA E DO COMÉRCIO
 DEPARTAMENTO NACIONAL DE REGISTRO DO COMÉRCIO
 SECRETARIA DA JUSTIÇA
JUNTA COMERCIAL DO ESTADO DE SÃO PAULO
 RUA MARIA ANTÔNIA, 204 - CEP 01222

NO DO PROTOCOLO
09587
 USO EXCLUSIVO DA JUCESP

RECEBIDO
 24/1580
 SUMÁRIO
 J.C.G.C.

DEFERIDO
 JUNTA COMERCIAL
 - São Paulo -
 1. FEV 1988

Antonio Atalla
 Assessor Técnico

REGIME
 SUMÁRIO ORDINÁRIO

A JUNTA COMERCIAL DO ESTADO DE SÃO PAULO

IDENTIFICAÇÃO DA EMPRESA
 NOME COMERCIAL
LEVADORES VILLARTA LTDA

ENDEREÇO DO ESTABELECIMENTO
 RUA dos Estudantes, nº 388 - Conj. 22
 BAIRRO *Liberdade* CEP 01505
 MUNICÍPIO *São Paulo* TELEFONE

INSCRIÇÃO DA SEDE NO REGISTRO DO COMÉRCIO - NIRE
35 2 0786273 6
 C.T.C.
54.222.401/0001-15

VALOR DO ÚLTIMO CAPITAL ARQUIVADO R\$ 6.000,00	ARQUIVAMENTO Nº _____ DATA ____/____/____	ÚLTIMO DOCUMENTO ARQUIVADO Nº _____ DATA ____/____/____
--	---	---

ESPECIFICAÇÃO DO PEDIDO
Arquitdmento de Alteração Social

OUTROS DOCUMENTOS E INFORMAÇÕES COMPLEMENTARES

*5 sup
 + 1 sup*

VALOR DA REMUNERAÇÃO DEVIDA CONFORME GUIAS ALENAS GUIA MOD. 12-A 3.138,00 DARF 546,00 <small>REQUERIMENTO PADRÃO - 00/88</small>	ASSINATURA  NOME POR EXTENSO Joazeir Miguel Alegre Cardoso - sócio	DATA 08/10/88
---	--	-------------------------

C. MFB 5047

PARTÓRIO DO 12º ADELIAO DE NOVA
 HONORIO SANTI - ADELIAO AL. SANTOS - 1000
AUTENTICACAO - Autentico a presente
 cópia reprográfica extraída pela parte,
 conforme original apresentado, seu fé.
 S. Paulo, 23 de Mar. 2014
 128
 AUTENTICACAO
 1042A 0608700
 VALIDO SOMENTE
 COM O SELLO DE
 AUTENTICIDADE
 Autentico Padilha dos Santos
 COMPETENTE AUTORIZADO
 CUSTAS CONTRIB. PI VERBA - R\$ 2,60

REGISTRADO EM MICROFILME SOB N.º 6.3516

3.º CARTÓRIO DE REGISTRO CIVIL DAS PESSOAS JURÍDICAS - SÃO PAULO

GABARITO S/C.LTDA

12º TABELAIO
 Rua... 112...
 AUTENTICAÇÃO
 ARTIGO 1.º PARÁGRAFO REPROGRÁFICA
 ORIGINAL E CÓPIA REPROGRÁFICA
 São Paulo, 08 MAR 2014
 = CONTRATO SOCIAL =

JORGE ADELBERTO A. FERREIRA ALCOBARRA PRESIDENTE DA SOCIEDADE
 RIBALDO VICENTE DE ALMEIDA - ESCRITÓRIO DE
ELEVADORES VILLARTA LTDA =

PREÇO UNITÁRIO R\$ 100,00 PÁGOS POR VENDA RESOLUÇÃO 8000
JONAR HIGUEL ALEGRE CARDOSO, de nacionalidade brasileira, casado, Engenheiro Mecânico, com Registro no CREA-SF sob o nº 69.340/P, portador da Cédula de Identidade RG nº 6.092.483-SP e do CPF nº 977.582.138-04, residente e domiciliado nesta Capital, à Al. Jauapari, nº 1.096 - apto. 81 - Indaiatuba, e
MARIA EUGENIA SIMI VILLARTA, de nacionalidade brasileira, casada, do lar, portadora da Cédula de Identidade RG nº 9.889.811-SP e do CPF nº 977.582.138-04, residente e domiciliada nesta Capital, à Al. Jauapari, nº 1.096 - apto. 81 - Indaiatuba, resolvem nesta data de comum acordo e na melhor forma de direito em **CONSTITUIR** uma sociedade civil, que será regida pelas seguintes cláusulas e condições sociais:

- = I =
A sociedade operará sob a razão social de: **ELEVADORES VILLARTA LTDA.** e será administrada de acordo com o que dispõe seu contrato social e segundo suas disposições legais.
- = II =
A sociedade terá sua sede e foro nesta Capital à Rua dos Estudantes, nº 382 - CJ. 22 - CEP 01505-110 - Liberdade, podendo abrir filiais ou sucursais em qualquer parte do território nacional.
- = III =
A sociedade terá por objeto a atividade de: **Serviços de Reparação, Manutenção e Conservação de Elevadores em Geral, sem fornecimento de material.**
- = IV =
A sociedade terá início de atividade a partir do presente registro e arquivamento de seu contrato social e cujo prazo de duração será por tempo indeterminado.
- = V =
O capital social será de Cr\$ 6.000.000 (Seis Milhões de Cruzeiros) representado por 600.000 (Seiscentas Mil) quotas de capital social no valor nominal de Cr\$ 10 (Dez Cruzeiros) cada uma in divisíveis, subscritas integralmente em moeda corrente do país e distribuídas entre os sócios na seguinte forma:
JONAR HIGUEL ALEGRE CARDOSO.....540.000 quotas = Cr\$ 5.400.000 (90%)
MARIA EUGENIA SIMI VILLARTA..... 60.000 quotas = Cr\$ 600.000 (10%)
T O T A L.....600.000 quotas = Cr\$ 6.000.000 (100%)

= UNICO: - A responsabilidade de cada sócio é limitada à importância do capital social, na forma do Art. 2º **IN-FINE** do Decreto nº 3.708 de 10 de janeiro de 1.919.

= VI =
A gerência da sociedade será exercida por ambos os sócios ou representante legal, que de comum acordo e na melhor **SIGUE FLS. 02.-**

contabilidade, organização de firmas, escritas fiscais, aberturas, encerramentos de firmas, balanços, reuniões, contratos, distritos, imposto de renda, administração contábil, assessoria e advocacia

1042AW350804
 M. P. 132
 1.096 504

CARTÓRIO DO 12º TABELAIO DE N.º 132 MEMEMB. S.º TABELAIO AL SANTOS, 1170

AUTENTICAÇÃO - Autentico a presente cópia reprográfica extraída pela parte, conforme original apresentado, dou fé.

S. Paulo, 08 MAR 2014

MARCELO PADILHA DOS SANTOS
 ESCRIVENTE AUTORIZADO
 CUSTAS CONTRIB. P/VFRA - R\$ 2,60

1042AW350804

VÁLIDO SOMENTE COM O SELLO DE AUTENTICAÇÃO



REGISTRADO EM INCORPORATE SOB N.º 63516
3.º CANTÃO DE REGISTRO CIVIL DAS PESSOAS JURÍDICAS

ORGANIZAÇÃO E ALÍQUOTA GABARITO S/C LTDA

RUA SILVEIRA MARTINS, 72 - 3.º ANDAR - ONE NOVA REPERONE
REG. CRO, SP, SOB Nº 7075 INSC. NO C. G. C. Nº 43374.878.0001 34-7149-115 Sequencial

Cont... FLS. 02.-

forma de direito distribuirão os afazeres sociais e substituir-se-ão nos impedimentos.

= VII =

A compra, venda, hipoteca ou oneração de / bens imóveis, são operações que não poderão ser executadas sem o expreso consentimento por escrito do outro sócio.

= VIII =

A razão social só poderá ser usada em atos ou negócios relacionados com seu objetivo, sendo expressamente vedado o seu uso em fianças, avais, endossos, ou demais garantias em benefício de terceiros.

= IX =

Para emissão de cheques, títulos de crédito, endossos, abertura e movimentação de contas bancárias, ou qualquer ato / que venha de encontro ao giro normal da sociedade, requererá somente a / assinatura do Sr. JONAR MIGUEL ALEGRE CARDOSO individualmente.

= X =

O balanço geral da sociedade será procedido anualmente em 31 de dezembro, e os lucros líquidos apurados, ou prejuízos verificados, serão divididos ou suportados pelos sócios proporcionalmente suas quotas de capital social.

= XI =

As quotas de capital social da sociedade não poderão ser transferidas e em hipótese alguma cedidas a terceiros, sem o expreso consentimento, por escrito do outro sócio, e este terá o direito de preferência e em igualdade de condições nas aquisições das mesmas.

= XII =

Caso de o falecimento de qualquer um dos sócios na vigência deste documento, automaticamente dissolver-se-á a sociedade e o sócio remanescente pagará aos herdeiros do sócio falecido todos os direitos e haveres, inclusive suas quotas de capital social, lucro líquido apurado, conforme balanço levantado na ocasião, em 30 (trinta) prestações vencendo-se a primeira 30 (trinta) dias após o levantamento do referido balanço.

= XIII =

Somente o sócio JONAR MIGUEL ALEGRE CARDOSO fará uma declaração mensal de rendimentos de Pro-Labore, e dentro das disponibilidades do caixa a mesma será paga e abatida pelo Imposto de Renda; Enquanto a sócia MARIA BUSTAMAZA SILVA NEELARTA, terá apenas participações por conta de Lucro.

= XIV =

Para resolver qualquer divergência havida / entre os sócios, em virtude do presente documento, fica eleito para resolver as o foro da Comarca do Estado de São Paulo, e as falhas e omissões oriundas do mesmo serão anuladas pela legislação vigente.

E, por estarem de pleno acordo mandaram levantar o presente documento de contrato social em 03 (três) vias de igual teor e forma, que assinam na presença de 02 (duas) testemunhas e com fir

VIDE VERSO. -

contabilidade, organização de firmas, escritas fiscais, aberturas, encerramentos de firmas, balanços, revisões, contratos, distratos, imposto de renda, administração contábil assessoria e advocacia

Handwritten signature: Maria Bustamaza Silva Neelarta

Handwritten notes and stamps:
"PREÇO UNITÁRIO" stamp
"1042AV" stamp
"13 MAR 2014" stamp
"CANTÃO DO 12º TABELIAO DE NOTAS HOMERO SANTI - TABELIAO AL. 50105. 1470" stamp
"AUTENTICAÇÃO - Autenticado presente cópia reprográfica extraída pela parte, conforme original apresentado, dou fé." stamp
"VÁLIDO SOMENTE COM O SELO DE AUTENTICAÇÃO" stamp
"8 MAR. 2014" stamp
"Rodilha dos Santos" stamp
"ESCREVENTE AUTORIZADO" stamp
"CUSTAS CONTRIB. P/ VERBA - R\$ 2,60" stamp

13 MAR 2014

61287

Cont...

As reconhecidas são encaminhadas ao Registro de Títulos e Documentos para os devidos fins de registro e para valer como de direito.

São Paulo, 28 de janeiro de 1985

R. F. J. - SP

Registro 40300

Serviço 1331

do Estado 6870

de Imp. 7011

[Signature]

JOHAR HIGUEL ALFREY CARDOSO

MARIA EUGENIA SIMI VIELLA

3º CARTÓRIO DE REGISTRO CIVIL DAS PESSOAS FÍSICAS

ADALBERTO NETTO

Prof. Po. Manoel de Nobrega, 20 - Tel. 37.9136 (PAGU)

APRESENTADO HOJE, PROTOCOLADO E REGISTRADO EM MICROFILME SOB N.º 63518

12 FEV. 85

Testemunhas:

[Signature] KARZEN PINTO DE SOUZA

[Signature] MIGUEL SOARES SOUZA

15.º CARTÓRIO DE NOTAS

Rua da Glória, 68 - Tel. 36.9124 - FAX

D. 305 DI - 11.000 - Taboão

DE MARIA EUGENIA SIMI VIELLA

12 FEV 1985

Dr. CONRADO SACOMI

ADVOGADO

O.A.R. n.º 30.160 - SP

C.P.F. n.º 000.200.795-15

7.º TABELÃO

Dr. Sergio Salles

CARTÓRIO

Rua Felipe de Almeida, 32 e Praça Anacleto, 57

[Signature] CARLOS D. Oliveira

[Signature] EMOL... CR\$ 400

[Signature] SE... CR\$ 100

[Signature] SA... CR\$ 100

[Signature] APM... CR\$ 4

TOTAL... CR\$ 700

OR. SERGIO SALLES

original, em máquina instalada

meu escritório.

S. Paulo, 11 de *[Signature]* de 1985

CARTÓRIO DO 12º TABELÃO DE NOTAS

HOMERO SANTI - TABELÃO N.º 1, Santos, 1470

AUTENTICAÇÃO - Autentico a presente

cópia reprográfica enviada pela parte,

conforme original apresentado, dou fé.

S. Paulo, 8 MAR, 2014

VALIDO SOMENTE COM O SELLO DE AUTENTICAÇÃO

AUTENTICAÇÃO

1042AW30806

ESCRITENTE AUTORIZADO

CUSTAS CONTRIB. P/ VERBA - R\$ 2,60

10 MAR 1985

10446-5214

01.FEV.1988

REGISTRADO Nº 35207862736

SECRETARIA DE JUSTIÇA
JUNTA CONFERENCIAL DO ESTADO DE SÃO PAULO
CERTIDÃO - Certidão que atesta o conteúdo do documento
sob o número e data acima, e que foi mesofotografado.

EM BRANCO

presente foi por mim extraída
do original, em máquina instalada
em meu escritório.

J. Paulo de *[Signature]* de 1988

no. *[Signature]*
Registral *[Signature]*

CARTÃO DE VÁLID. LABELIÃO DE NOTAS
HOMENAGEM AO BANCO AL. Santos, 197



VALIDO SOMENTE
COM O SELLO DE
AUTENTICIDADE
Marcelo Padilha dos Santos
ESCREVENTE AUTORIZADO
CUSTAS CONTRIB. PI VERBA - R\$ 2,60



ANEXO III

Declaração de ELABORAÇÃO INDEPENDENTE DE PROPOSTA

Eu Deise Juliana Silvério, portadora da Cédula de Identidade RG nº 32.260.112-5 e do CPF nº 344.436.428-89, como representante devidamente constituído de Elevadores Villarta Ltda., inscrita no CNPJ nº 54.222.401/0001-15, doravante denominado Licitante, para fins do disposto no Edital da presente Licitação, declara, sob as penas da lei, em especial o art. 299 do Código Penal Brasileiro, que:

- (a) a proposta apresentada para participar da presente Licitação foi elaborada de maneira independente pelo Licitante, e o conteúdo da proposta não foi, no todo ou em parte, direta ou indiretamente, informado, discutido ou recebido de qualquer outro participante potencial ou de fato da presente Licitação, por qualquer meio ou por qualquer pessoa;
- (b) a intenção de apresentar a proposta elaborada para participar da presente Licitação não foi informada, discutida ou recebida de qualquer outro participante potencial ou de fato da presente Licitação, por qualquer meio ou por qualquer pessoa;
- (c) que não tentou, por qualquer meio ou por qualquer pessoa, influir na decisão de qualquer outro participante potencial ou de fato da presente Licitação quanto a participar ou não da referida licitação;
- (d) que o conteúdo da proposta apresentada para participar da presente Licitação não será, no todo ou em parte, direta ou indiretamente, comunicado ou discutido com qualquer outro participante potencial ou de fato da presente Licitação antes da adjudicação do objeto da referida licitação;
- (e) que o conteúdo da proposta apresentada para participar da presente Licitação não foi, no todo ou em parte, direta ou indiretamente, informado, discutido ou recebido de qualquer integrante do órgão licitante antes da abertura oficial das propostas; e
- (f) que está plenamente ciente do teor e da extensão desta declaração e que detém plenos poderes e informações para firmá-la.



VILLARTA
elevadores

São Paulo, 07 de Fevereiro de 2017.

Elevadores Villarta Ltda
CNPJ. 54.222.401/0001-15
Deise Juliana Silverio
RG. 32.260.112-5
CPF. 344.436.428-89
Procuradora

www.elevadoresvillarta.com.br

SÃO PAULO - CAPITAL: Rua dos Estudantes, 382 - Liberdade
CEP 01505-000 - Fone: Depto. Técnico (0xx11) 3346-8488
Depto. Administrativo (0xx11) 3346-8811 - Fax (0xx11) 3209-0442

RIO DE JANEIRO: Av. Heitor Beutran, 26 - Tijuca
CEP 20550-000 - Fone: (0xx21) 2567-8769 / 2567-8612

BELO HORIZONTE: Rua Panema, 867 - Renascença
CEP 31130-820 - Fone: (0xx31) 3422-1677

CURITIBA: Rua Marcelino Nogueira, 541 - Bacacheri
CEP 82510-270 - Fone: (0xx41) 3357-5098

SÃO BERNARDO DO CAMPO: Rua Atlântica, 56 - Jd. do Mar
CEP 09750-048 - Fone: (0xx11) 4123-3544

TAUBATÉ: Av. Eunice Ambrogi Santos, 2201 - Dist. Industrial
CEP 12042-010 - Fone: (0xx12) 3941-8994 / 3942-4445

CAMPINAS: Av. Heitor Penteado, 477 - Taquaral
CEP 13075-461 - Fone: (0xx19) 3242-4480

JUNDIAÍ: Rua Benjamin Constant, 161 - Centro
CEP 13201-046 - Fone: (0xx19) 4521-8892

GUARULHOS: Av. André Luiz, 200 - Picaço
CEP 07082-050 - Fone: (0xx11) 2409-4555

SÃO JOSÉ DOS CAMPOS: Rua Rubião Junior, 84 - Centro
CEP 12210-180 - Fone: (0xx12) 3941-8994 / 3927-7809

CARAGUATUBA / LITORAL NORTE:
Fone: (0xx12) 3942-4445 / 3941-8994

SANTOS: Rua Gonçalves Ledo, 196 - Campo Grande
CEP 11070-331 - Fone: (0xx13) 3252-2444 / 3252-2777

GUARUJÁ: Pça. Brigadeiro Faria Lima, 211 - Sala 12
CEP 114110-050 - Fone: (0xx13) 3325-4687



VILLARTA
elevadores

ANEXO IV

**DECLARAÇÃO DE INEXISTÊNCIA DE FATO IMPEDITIVO
E DECLARAÇÃO PARA FINS DO DISPOSTO NO INCISO V DO ARTIGO 27
DA LEI Nº 8.666/93, ACRESCIDO PELA LEI Nº 9.854/99.**

A empresa Elevadores Villarta Ltda., CNPJ nº 54.222.401/0001-15, sediada Rua dos Estudantes, nº 382 – CEP: 01505-000 – Liberdade – São Paulo/SP, por intermédio de seu representante legal, a Sra. Deise Juliana Silvério, portador da Carteira de Identidade nº 32.260.112-5 e do CPF nº 344.436.428-89, declara, sob as penas da Lei, que até a presente data inexistem fatos impeditivos para sua habilitação neste certame licitatório, ciente da obrigatoriedade de declarar ocorrências posteriores.

DECLARA, ainda, que, para fins do disposto no inciso V do art. 27 da Lei nº 8.666, de 21 de junho de 1993, acrescido pela Lei nº 9.854, de 27 de outubro de 1999, não emprega menor de dezoito anos em trabalho noturno, perigoso ou insalubre e (assinalar com “X”, conforme o caso):

(X) não emprega menor de dezesseis anos.

() emprega menor, a partir de quatorze anos, na condição de aprendiz

São Paulo, 07 de Fevereiro de 2017.

Elevadores Villarta Ltda
CNPJ. 54.222.401/0001-15
Deise Juliana Silverio
RG. 32.260.112-5
CPF. 344.436.428-89
Procuradora



VILLARTA
elevadores

ANEXO V

DECLARAÇÃO

A empresa Elevadores Villarta Ltda., CNPJ nº 54.222.401/0001-15, sediada Rua dos Estudantes, nº 382 – CEP: 01505-000 – Liberdade – São Paulo/SP, declara que não incide nas práticas de nepotismo vedadas pela Resolução do Conselho Nacional de Justiça - CNJ número 7, de 18 de outubro de 2005, tampouco nos impedimentos previstos pela Resolução 156, de 8 de agosto de 2012.

São Paulo, 07 de Fevereiro de 2017.

Elevadores Villarta Ltda
CNPJ. 54.222.401/0001-15
Deise Juliana Silverio
RG. 32.260.112-5
CPF. 344.436.428-89
Procuradora

www.elevadoresvillarta.com.br

SÃO PAULO - CAPITAL: Rua dos Estudantes, 382 - Liberdade
CEP 01505-000 - Fone: Depto. Técnico (0xx11) 3346-6488
Depto. Administrativo (0xx11) 3346-8811 - Fax (0xx11) 3209-0442

RIO DE JANEIRO: Av. Helder Beirão, 26 - Tijuca
CEP 20550-000 - Fone: (0xx21) 2567-8769 / 2567-8612

BELO HORIZONTE: Rua Panema, 867 - Renascença
CEP 31130-620 - Fone: (0xx31) 3422-1677

CURITIBA: Rua Marcelino Nogueira, 541 - Bacacheri
CEP 82510-270 - Fone: (0xx41) 3357-5098

SÃO BERNARDO DO CAMPO: Rua Atlântica, 58 - Jd. do Mar
CEP 09750-048 - Fone: (0xx11) 4123-3644

TAUBATÉ: Av. Eurico Ambrogi Santos, 2201 - Dist. Industrial
CEP 12042-010 - Fone: (0xx12) 3941-8994 / 3942-4445

CAMPINAS: Av. Helder Penteado, 477 - Taquaral
CEP 13075-461 - Fone: (0xx19) 3242-4480

JUNDIAÍ: Rua Benjamim Constant, 161 - Centro
CEP 13201-048 - Fone: (0xx19) 4521-8692

GUARULHOS: Av. André Luiz, 200 - Picaço
CEP 07082-050 - Fone: (0xx11) 2408-4555

SÃO JOSÉ DOS CAMPOS: Rua Rubião Junior, 84 - Centro
CEP 12210-180 - Fone: (0xx12) 3941-8994 / 3927-7809

CARAGUATATUBA / LITORAL NORTE:
Fone: (0xx12) 3942-4445 / 3941-4994

SANTOS: Rua Gonçalves Ledo, 196 - Campo Grande
CEP 11070-331 - Fone: (0xx13) 3252-2444 / 3252-2777

GUARUJÁ: Pça. Brigadeiro Faria Lima, 211 - Sala 12
CEP 114110-050 - Fone: (0xx13) 3325-4687



VILLARTA
elevadores

DECLARAÇÃO

A empresa Elevadores Villarta Ltda., CNPJ nº 54.222.401/0001-15, sediada Rua dos Estudantes, nº 382 – CEP: 01505-000 – Liberdade – São Paulo/SP, por intermédio de seu representante legal, a Sra. Deise Juliana Silvério, portador da Carteira de Identidade nº 32.260.112-5 e do CPF nº 344.436.428-89, declara que não emprega nem empregará cônjuges, companheiros ou parentes em linha reta, colateral ou por afinidade, até o terceiro grau, inclusive, de ocupantes de cargos de direção e de assessoramento, de membros ou juízes vinculados a este Tribunal de Justiça, na forma do art. 3º da Resolução nº 07/2005, com a redação dada pela Resolução nº 09, de 06 de dezembro de 2005, e/ou artigo 4º da Resolução 156/2012, ambas do Conselho Nacional de Justiça.

São Paulo, 07 de Fevereiro de 2017.

Elevadores Villarta Ltda
CNPJ. 54.222.401/0001-15
Deise Juliana Silverio
RG. 32.260.112-5
CPF. 344.436.428-89
Procuradora

www.elevadoresvillarta.com.br

SÃO PAULO - CAPITAL: Rua dos Estudantes, 382 - Liberdade
CEP 01505-000 - Fone: Depto. Técnico (0xx11) 3346-6488
Depto. Administrativo (0xx11) 3346-8811 - Fax (0xx11) 3209-0442
 RIO DE JANEIRO: Av. Heitor Beutirão, 26 - Tijuca
CEP 20550-000 - Fone: (0xx21) 2567-8769 / 2567-8612
 BELO HORIZONTE: Rua Panema, 867 - Renascença
CEP 31130-620 - Fone: (0xx31) 3422-1677
 CURITIBA: Rua Marcelino Nogueira, 541 - Bacacheri
CEP 82510-270 - Fone: (0xx41) 3357-5098

SÃO BERNARDO DO CAMPO: Rua Atlântica, 58 - Jd. do Mar
CEP 09750-048 - Fone: (0xx11) 4123-3544
 TAUBATÉ: Av. Eurico Ambrogi Santos, 2201 - Dist. Industrial
CEP 12042-010 - Fone: (0xx12) 3941-8994 / 3942-4445
 CAMPINAS: Av. Heitor Penteado, 477 - Taquaral
CEP 13075-461 - Fone: (0xx18) 3242-4480
 JUNDIAÍ: Rua Benjamin Constant, 161 - Centro
CEP 13201-046 - Fone: (0xx19) 4521-6892
 GUARULHOS: Av. André Luiz, 200 - Picaço
CEP 07082-050 - Fone: (0xx11) 2409-4555

SÃO JOSÉ DOS CAMPOS: Rua Rubião Junior, 84 - Centro
CEP 12210-180 - Fone: (0xx12) 3941-8994 / 3927-7809
 CARAGUATATUBA / LITORAL NORTE:
Fone: (0xx12) 3942-4445 / 3941-6994
 SANTOS: Rua Gonçalves Ledo, 196 - Campo Grande
CEP 11070-331 - Fone: (0xx13) 3252-2444 / 3252-2777
 GUARUJÁ: Pça. Brigadeiro Faria Lima, 211 - Sala 12
CEP 114110-050 - Fone: (0xx13) 3325-4667



VILLARTA
elevadores

DECLARAÇÃO

A empresa Elevadores Villarta Ltda., CNPJ nº 54.222.401/0001-15, sediada Rua dos Estudantes, nº 382 – CEP: 01505-000 – Liberdade – São Paulo/SP, por intermédio de seu representante legal, a Sra. Deise Juliana Silvério, portador da Carteira de Identidade nº 32.260.112-5 e do CPF nº 344.436.428-89, declara que a empresa não emprega menor de dezoito anos em trabalho noturno, perigoso ou insalubre e não emprega menor de dezesseis anos para fins do disposto no inciso V, do art. 27 da Lei nº 8.666/93, de 21 de junho de 1993, **acrescido pela Lei nº 9.854, de 27 de outubro de 1999.**

São Paulo, 07 de Fevereiro de 2017.

Elevadores Villarta Ltda
CNPJ. 54.222.401/0001-15
Deise Juliana Silverio
RG. 32.260.112-5
CPF. 344.436.428-89
Procuradora

www.elevadoresvillarta.com.br

SÃO PAULO - CAPITAL: Rua dos Estudantes, 382 - Liberdade
CEP 01505-000 - Fone: Depto. Técnico (0xx11) 3346-6488
Depto. Administrativo (0xx11) 3346-8811 - Fax (0xx11) 3209-0442
 RIO DE JANEIRO: Av. Heitor Beutráo, 26 - Tijuca
CEP 20550-000 - Fone: (0xx21) 2567-8769 / 2567-8612
 BELO HORIZONTE: Rua Panema, 867 - Renascença
CEP 31130-620 - Fone: (0xx31) 3422-1677
 CURITIBA: Rua Marcelino Nogueira, 541 - Bacacheri
CEP 82510-270 - Fone: (0xx41) 3357-5098

SÃO BERNARDO DO CAMPO: Rua Atlântica, 58 - Jd. do Mar
CEP 09750-048 - Fone: (0xx11) 4123-3544
 TAUBATÉ: Av. Eurico Ambrogi Santos, 2201 - Dist. Industrial
CEP 12042-010 - Fone: (0xx12) 3941-8994 / 3942-4445
 CAMPINAS: Av. Heitor Penteado, 477 - Taquaral
CEP 13075-461 - Fone: (0xx19) 3242-4480
 JUNDIAÍ: Rua Benjamin Constant, 181 - Centro
CEP 13201-046 - Fone: (0xx19) 4531-8892
 GUARULHOS: Av. André Luiz, 200 - Picaço
CEP 07082-050 - Fone: (0xx11) 2409-4555

SÃO JOSÉ DOS CAMPOS: Rua Rubião Junior, 84 - Centro
CEP 12210-180 - Fone: (0xx12) 3941-8994 / 3927-7809
 CARAGUATUBA / LITORAL NORTE:
Fone: (0xx12) 3942-4445 / 3941-8994
 SANTOS: Rua Gonçalves Ledo, 196 - Campo Grande
CEP 11070-331 - Fone: (0xx13) 3252-2444 / 3252-2777
 GUARUJÁ: Pça. Brigadeiro Faria Lima, 211 - Sala 12
CEP 114110-050 - Fone: (0xx13) 3325-4887



VILLARTA
elevadores

DECLARAÇÃO

A empresa Elevadores Villarta Ltda., CNPJ nº 54.222.401/0001-15, sediada Rua dos Estudantes, nº 382 – CEP: 01505-000 – Liberdade – São Paulo/SP, por intermédio de seu representante legal, a Sra. Deise Juliana Silvério, portador da Carteira de Identidade nº 32.260.112-5 e do CPF nº 344.436.428-89, declara que até a presente data inexistem fatos posterior que impeça a empresa de contratar com administração, artigo 32, § 2º, da Lei nº 8.666/93.

São Paulo, 07 de Fevereiro de 2017.

Elevadores Villarta Ltda
CNPJ. 54.222.401/0001-15
Deise Juliana Silverio
RG. 32.260.112-5
CPF. 344.436.428-89
Procuradora

www.elevadoresvillarta.com.br

SÃO PAULO - CAPITAL: Rua dos Estudantes, 382 - Liberdade
CEP 01505-000 - Fone: Depto. Técnico (0xx11) 3346-6488
Depto. Administrativo (0xx11) 3346-8811 - Fax (0xx11) 3209-0442

RIO DE JANEIRO: Av. Heitor Beutário, 26 - Tijuca
CEP 20550-000 - Fone: (0xx21) 2567-8769 / 2567-8612

BELO HORIZONTE: Rua Panema, 867 - Renascença
CEP 31130-620 - Fone: (0xx31) 3422-1677

CURITIBA: Rua Marcelino Nogueira, 541 - Bacacheri
CEP 82510-270 - Fone: (0xx41) 3357-5098

SÃO BERNARDO DO CAMPO: Rua Atlântica, 58 - Jd. do Mar
CEP 09750-048 - Fone: (0xx11) 4123-3544

TAUBATÉ: Av. Eurico Ambrogi Santos, 2201 - Dist. Industrial
CEP 12042-010 - Fone: (0xx12) 3941-8994 / 3942-4445

CAMPINAS: Av. Heitor Penteado, 477 - Taquaral
CEP 13075-461 - Fone: (0xx19) 3242-4480

JUNDIAÍ: Rua Benjamim Constant, 161 - Centro
CEP 13201-046 - Fone: (0xx19) 4521-8892

GUARULHOS: Av. André Luiz, 200 - Picanço
CEP 07062-050 - Fone: (0xx11) 2409-4555

SÃO JOSÉ DOS CAMPOS: Rua Rubião Junior, 84 - Centro
CEP 12210-190 - Fone: (0xx12) 3941-8994 / 3927-7809

CARAGUATATUBA / LITORAL NORTE:
Fone: (0xx12) 3942-4445 / 3941-8994

SANTOS: Rua Gonçalves Ledo, 196 - Campo Grande
CEP 11070-331 - Fone: (0xx13) 3252-2444 / 3252-2777

GUARUJÁ: Pça. Brigadeiro Faria Lima, 211 - Sala 12
CEP 114110-050 - Fone: (0xx13) 3325-4687



VILLARTA
elevadores

DECLARAÇÃO

A Elevadores Villarta Ltda, inscrita sob o CNPJ nº 54.222.401/0001-15, sediada na Rua dos Estudantes, 382 - Liberdade - CEP. 01505-000, através de sua representante legal Sra. Deise Juliana Silvério vem declarar que o Engenheiro Mecânico Sr. Jomar Miguel Alegre Cardoso, portado do RG. 6.092.483-4, CPF. 541.644.518-15 e do CREA-SP. 0600693408 será o responsável técnico pela execução dos serviços

São Paulo, 07 de Fevereiro de 2017.

Elevadores Villarta Ltda.
CNPJ. 54.222.401/0001-15
Deise Juliana Silvério
RG 32.260.112-5
CPF 344.436.428-89
Procuradora

www.elevadoresvillarta.com.br

SÃO PAULO - CAPITAL: Rua dos Estudantes, 382 - Liberdade
CEP 01505-000 - Fone: Depto. Técnico (0xx11) 3346-6488
Depto. Administrativo (0xx11) 3346-8811 - Fax (0xx11) 3209-0442
 RIO DE JANEIRO: Av. Heitor Beutráo, 26 - Tijuca
CEP 20550-000 - Fone: (0xx21) 2567-8769 / 2567-8612
 BELO HORIZONTE: Rua Panema, 867 - Renascença
CEP 31130-620 - Fone: (0xx31) 3422-1677
 CURITIBA: Rua Marcelino Nogueira, 541 - Bacacheri
CEP 82510-270 - Fone: (0xx41) 3357-5098

SÃO BERNARDO DO CAMPO: Rua Atlântica, 56 - Jd. do Mar
CEP 09750-048 - Fone: (0xx11) 4123-3544
 TAUBATÉ: Av. Eurico Ambrogi Santos, 2201 - Dist. Industrial
CEP 12042-010 - Fone: (0xx12) 3941-8994 / 3942-4445
 CAMPINAS: Av. Heitor Penteado, 477 - Taquaral
CEP 13075-461 - Fone: (0xx19) 3242-4480
 JUNDIAÍ: Rua Berjamm Constant, 161 - Centro
CEP 13201-046 - Fone: (0xx19) 4521-8892
 GUARULHOS: Av. André Luiz, 200 - Picaço
CEP 07082-050 - Fone: (0xx11) 2409-4555

SÃO JOSÉ DOS CAMPOS: Rua Rubião Junior, 84 - Centro
CEP 12210-180 - Fone: (0xx12) 3941-8994 / 3927-7809
 CARAGUATUBA / LITORAL NORTE:
Fone: (0xx12) 3942-4445 / 3941-8994
 SANTOS: Rua Gonçalves Ledo, 196 - Campo Grande
CEP 11070-331 - Fone: (0xx13) 3252-2444 / 3252-2777
 GUARUJÁ: Pça. Brigadeiro Faria Lima, 211 - Sala 12
CEP 114110-050 - Fone: (0xx13) 3325-4687

12º TABELIÃO DE NOTAS
SÃO PAULO - SP
COMARCA DE SÃO PAULO - ESTADO DE SÃO PAULO
TABELIÃO HOMERO SANTI

CARTÓRIO DO 12º TABELIÃO DE NOTAS
Al. Santos, 1470
Valter Baratti
Substituto Tabelião

livro 3478, fls. 303

Procuração bastante que faz: - **ELEVADORES VILLARTA LTDA.** -

S A I B A M , quantos este público instrumento de procuração bastante virem que aos dezoito (18) dias do mês de dezembro do ano de dois mil e dezesseis (2016), nesta Cidade e Capital do Estado de São Paulo, no Cartório do 12º Tabelião de Notas, situado nesta Capital, na Alameda Santos, 1470, perante mim, Valter Baratti Junior, escrevente notarial, compareceu como OUTORGANTE: **ELEVADORES VILLARTA LTDA.**, com sede na Capital do Estado de São Paulo, na Rua dos Estudantes, nº 382, inscrita no CNPJ sob nº 54.222.401/0001-15, com seu contrato social consolidado, datado de 05.08.2013, registrado na JUCESP sob nº 354.190/13-1, neste ato representada na forma de seu Contrato Social por seu Administrador **Sr. JOMAR MIGUEL ALEGRE CARDOSO**, brasileiro, casado, engenheiro mecânico, portador da Cédula de Identidade, R.G. nº 6.092.483-4-SSP/SP, e inscrito no CPF/MF sob nº 541.644.518-15, residente e domiciliado nesta Capital, na Alameda dos Anapurus, nº 510, aptº 151; o qual declara, sob as penas da lei, que se mantém nessa qualidade, com os mesmos poderes elencados no instrumento contratual supra citado, sendo que um cópia dos mesmos fica arquivada nestas notas em pasta própria nº 1331, fls. 078/086; reconhecido como o próprio, à vista dos documentos exibidos que, comigo, reciprocamente conferiu e achou conforme, do que dou fé. E, então, pelo outorgante, na forma acima representada, me foi dito que nomeia e constitui seus bastante procuradores: **JOMAR VILLARTA CARDOSO**, titular da Cédula de Identidade, R.G. nº 34.360.555-7 e do CPF/MF nº 335.185.368-85; **HENRY VILLARTA CARDOSO**, titular da Cédula de Identidade, R.G. nº 34.360.554-5 e do CPF/MF nº 227.446.898-23; **RENAN VILLARTA CARDOSO**, titular da Cédula de Identidade, R.G. nº 34.360.553-3 e do CPF/MF nº 309.262.818-79; **DEISE JULIANA SILVÉRIO**, titular da Cédula de Identidade, R.G. nº 32.260.112-5 e do CPF/MF nº 344.436.428-89; **RODRIGO BONILLO LUDOVICO**, titular da Cédula de Identidade, R.G. nº 29829159-9 e do CPF/MF nº 223.705.598-02; **REGIANE VILAS BOAS**, titular da Cédula de Identidade, R.G. nº 29.523.002-2 e do CPF/MF nº 166.735.998-39; **RICARDO MELO DE OLIVEIRA**, titular da Cédula de Identidade, R.G. nº 34.449.445-7 e do CPF/MF nº 221.759.348-02; **RUBENS CAVALCANTE**, titular da Cédula de Identidade, R.G. nº 28234849-9 e do CPF/MF nº 194.813.398-90; **GELSON APARECIDO SIMÕES**, titular da Cédula de Identidade, R.G. nº 176095391 e do CPF/MF nº 109.777.488-04; **FABIANA ALVES DE BRITO**, titular da Cédula de



10422602326886.000547309-0

P.07933 R.015309



União Internacional
do Notariado Latino
(Fundada em 1948)

REPUBLICA FEDERATIVA DO BRASIL

VALIDO EM TODO TERRITÓRIO NACIONAL. QUALQUER ADULTERAÇÃO, FALSIFICAÇÃO OU EMENDA, INVALIDA ESTE DOCUMENTO

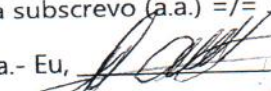

REPÚBLICA FEDERATIVA DO BRASIL
Estado de São Paulo

Identidade, R.G. nº 43.353.086-8 e do CPF/MF nº 319.752.688-06; **JAMES ALEGRE CARDOSO**, titular da Cédula de Identidade, R.G. nº 9.582.153-3 e do CPF/MF nº 019.287.468-37; **EDERSON LUIS FERRARI**, titular da Cédula de Identidade, R.G. nº 27.205.902-X e do CPF/MF nº 267.705.438-85; **WAGNER ALEXANDRE DE SOUZA**, titular da Cédula de Identidade, R.G. nº 19.270.940-9 e do CPF/MF nº 137.829.718-09; **VIVIANE KAREN DA COSTA**, titular da Cédula de Identidade, R.G. nº 10.009.474-6 e do CPF/MF nº 058.472.669-44; **LEANDRO CARDOSO FELTRIM**, titular da Cédula de Identidade, R.G. nº 29.751.194-4 e do CPF/MF nº 205.398.068-03; **MARCOS DIEGO SANTOS**, titular da Cédula de Identidade, R.G. nº 34.404.067-7 e do CPF/MF nº 384.340.338-44; aos quais confere poderes especiais para agirem em conjunto ou isoladamente, independentemente da ordem de nomeação, podendo representar a outorgante perante Repartições Públicas Federais, Estaduais e Municipais, Autarquias, Paraestatais, Prefeituras e quaisquer outros órgãos públicos, inclusive varas civis, criminais e trabalhistas, podendo para tanto requerer, alegar e assinar o que for preciso, pedir e dar informações e esclarecimentos, fazer declarações, juntar e desentranhar papéis, documentos, formulários, guias e termos; pagar taxas, assinar documentos de rescisão de contrato de trabalho; assinar e dar entrada em certidões negativas de débitos, podendo ainda representar a outorgante em licitações e pregões, públicos ou privados, assinar contratos, enfim, praticarem todos os demais atos inerentes ao cabal desempenho do presente mandato, **SENDO VEDADO O SUBSTABELECIMENTO.- A PRESENTE TERÁ VALIDADE ATÉ TRINTA E UM (31) DE DEZEMBRO DE 2017.-** E de como assim o disse, dou fé, pedi-me e lhe lavrei este instrumento de procuração, que lhe sendo lido, aceitou, outorgou e assinam.- Eu, Valter Baratti Junior, escrevente notarial, a lavrei.- Eu, Valter Baratti, a subscrevo (a.a.) =/= JOMAR MIGUEL ALEGRE CARDOSO =/= Nada mais.- Trasladada na mesma data.- Eu, , a conferi, subscrevo e assino em público e raso.-

Em testemunho _____ da verdade

Valor cobrado pelo ato	
Emolumentos	R\$ 34,14
Sec. Fazenda	R\$ 9,70
Ipesp	R\$ 5,00
Trib. Justiça	R\$ 2,34
Reg. Civil	R\$ 1,80
MP	R\$ 1,64
Imp Munic.(ISS)	R\$ 0,71
Sta. Casa	R\$ 0,37
Total	R\$ 55,70
Recibo	

CARTÓRIO DO 12º TABELIÃO DE NOTAS
Al. Santos, 1470
Valter Baratti
Substituto Tabelião

CARTÓRIO DO 12º TABELIÃO DE NOTAS
MOMERO SANTI - TABELIÃO Al. Santos, 1470
AUTENTICAÇÃO - Autentico a presente cópia reprográfica extraída pela parte, conforme original apresentado, dou fé.

9 DEZ. 2016
VALIDO SOMENTE COM O SELLO DE AUTENTICACAO
Valter Baratti
ESCREVENTE AUTORIZADO
TAXAS CONTRIB. P/ VERBA - R\$ 3,10

REPÚBLICA FEDERATIVA DO BRASIL

ESTADO DE SÃO PAULO 8000-2

SECRETARIA DA SEGURANÇA PÚBLICA
INSTITUTO DE IDENTIFICAÇÃO RICARDO GUMBLETON DAUNT

PROIBIDO PLASTIFICAR

POLEGAR DIREITO

ASSINATURA DO TITULAR

3694.083349

CARTEIRA DE IDENTIDADE

VÁLIDA EM TODO O TERRITÓRIO NACIONAL

REGISTRO GERAL 32.260.112-5 DATA DE EXPEDIÇÃO 27/AGO/2013

NOME DEISE JULIANA SILVERIO

FILIAÇÃO PAULO AFONSO SILVERIO
E IVONE DE SOUZA SILVERIO

NATURALIDADE DIADEMA -SP DATA DE NASCIMENTO 29/DEZ/1986

DOC ORIGEM DIADEMA-SP
DIADEMA
CN:LV.A112/FLS.033V/N.066983

CPF 344436428/89 PIS 13573780937

176 Delegado Divisório
Roberto ASSINATURA DO DIRETOR IIRGD.SSP.SP

LEI Nº 7.116 DE 29/08/83

Colegio Nacional do Brasil

INSTITUTO DE NOTAS

AUTENTICAÇÃO

10427X538274

S. Paulo, 09 JAN. 2015

12º

Marcela Padilha dos Santos
ESCRIVENTE AUTORIZADO
CUSTAS CONTRIB. P/VERSA - R\$ 2,75

VALIDO SOMENTE COM O SELO DE AUTENTICIDADE

EM BRANCO

[Handwritten signature]



Elevadores Villarta Ltda

CNPJ/MF: 54.222.401/0001-15

Memória de Cálculo de Disponibilidade Financeira Operacional

1 – Índice de Liquidez Geral - ILG

Ativo Circulante + Realizável a Longo Prazo=	R\$ 12.993.308,29	
	/	<u>1,76</u>
Passivo Circulante + Exigível a Longo Prazo=	R\$ 7.391.446,89	

2 – Índice de Liquidez Corrente - ILC

Ativo Circulante=	R\$ 11.635.066,27	
	/	<u>1,94</u>
Passivo Circulante=	R\$ 6.009.849,82	

3 – Grau de Endividamento – GE

Passivo Circulante + Exigível a Longo Prazo=	R\$ 7.391.446,89	
	/	<u>0,40</u>
Ativo Total=	R\$ 18.585.867,27	

4 – Valor Patrimonial – VP

Patrimônio Líquido=	R\$ 11.194.420,38	
	/	<u>18,66</u>
Capital Social=	R\$ 600.000,00	



5 – Disponibilidade Financeira – D

	=	1,25	
		x	
Coeficiente Financeiro (Kf) =		16,12	
		X	<u>R\$ 161.444.732,83</u>
Patrimônio Líquido =		R\$ 8.012.145,55	
		–	
Saldo Contratual=		R\$ 0,00	

São Paulo, 07 de Fevereiro de 2017.

Elevadores Villarta Ltda.
CNPJ/MF: 54.222.401/0001-15
Deise Juliana Silvério
RG. 32.260.112-5 – SSP/SP
CPF/MF: 344.436.428-89
Procuradora

RECIBO DE ENTREGA DE ESCRITURAÇÃO CONTÁBIL DIGITAL

IDENTIFICAÇÃO DO TITULAR DA ESCRITURAÇÃO

NIRE 35207862736	CNPJ 54.222.401/0001-15	
NOME EMPRESARIAL ECF ELEVADORES VILLARTA MATRIZ		

IDENTIFICAÇÃO DA ESCRITURAÇÃO

FORMA DA ESCRITURAÇÃO CONTÁBIL Livro Diário	PERÍODO DA ESCRITURAÇÃO 01/01/2015 a 31/12/2015
NATUREZA DO LIVRO G	NÚMERO DO LIVRO 49
IDENTIFICAÇÃO DO ARQUIVO (HASH) 3B.EE.8F.E2.BE.10.43.12.9F.BC.AB.30.1A.EF.76.AB.D4.84.84.D8	

ESTE LIVRO FOI ASSINADO COM OS SEGUINTE CERTIFICADOS DIGITAIS:

QUALIFICAÇÃO DO SIGNATARIO	CPF	NOME	Nº SÉRIE DO CERTIFICADO	VALIDADE
Diretor	54164451815	JOMAR MIGUEL ALEGRE CARDOSO: 54164451815	454588794089495406365 1883469593969041	24/04/2014 a 22/04/2017
Contador	44219504834	SERGIO LUIZ RODRIGUES SEIXAS: 44219504834	2983557937235202625	19/04/2016 a 19/04/2019

NÚMERO DO RECIBO:

3B.EE.8F.E2.BE.10.43.12.9F.BC.AB.
30.1A.EF.76.AB.D4.84.84.D8-8

Escrituração recebida via Internet
pelo Agente Receptor SERPRO
em 31/05/2016 às 16:17:27

D4.8A.EB.31.BC.45.55.10
8C.81.26.52.9C.29.D8.59

Considera-se autenticado o livro contábil a que se refere este recibo. A comprovação da autenticação dá-se por este recibo. Esta autenticação dispensa a autenticação de que trata o art. 39 da Lei nº 8.934/1994.

TERMOS DE ABERTURA E ENCERRAMENTO



Entidade: ECF ELEVADORES VILLARTA MATRIZ
Período da Escrituração: 01/01/2015 a 31/12/2015 CNPJ: 54.222.401/0001-15
Número de Ordem do Livro: 49

TERMO DE ABERTURA

Nome Empresarial	ECF ELEVADORES VILLARTA MATRIZ
NIRE	35207862736
CNPJ	54.222.401/0001-15
Número de Ordem	49
Natureza do Livro	G
Município	31122015
Data do arquivamento dos atos constitutivos	01/01/2015
Data de arquivamento do ato de conversão de sociedade simples em sociedade empresária	
Data de encerramento do exercício social	31/12/2015
Quantidade total de linhas do arquivo digital	281480

TERMO DE ENCERRAMENTO

Nome Empresarial	ECF ELEVADORES VILLARTA MATRIZ
Natureza do Livro	G
Número de ordem	49
Quantidade total de linhas do arquivo digital	281480
Data de início	01/01/2015
Data de término	31/12/2015

SITUAÇÃO DO ARQUIVO DA ESCRITURAÇÃO



Nome Empresarial: ECF ELEVADORES VILLARTA MATRIZ
CNPJ: 54.222.401/0001-15 **Nire:** 35207862736 **Scp:**
Período da Escrituração: 01/01/2015 a 31/12/2015
Forma de Escrituração Contábil: Livro Diário
Natureza do Livro: G
Identificação do arquivo(hash): 3B.EE.8F.E2.BE.10.43.12.9F.BC.AB.30.1A.EF.76.AB.D4.84.84.D8-

Consulta Realizada em: 18/07/2016 13:21:38

Resultado da Verificação

A escrituração visualizada é a mesma que se encontra na base de dados do SPED.

Situação Atual

RECEBIDO

Considera-se autenticado o livro contábil a que se refere este recibo. A comprovação da autenticação dá-se por este recibo. Esta autenticação dispensa a autenticação de que trata o art. 39 da Lei nº 8.934/1994.

BASE LEGAL: Decreto nº 1.800/1996, com a alteração do Decreto nº 8.683/2016, e arts. 39, 39-A, 39-B da Lei nº 8.934/1994 com a alteração da Lei Complementar nº 1247/2014.

DEMONSTRAÇÃO DE RESULTADO DO EXERCÍCIO



Entidade: ELEVADORES VILLARTA MATRIZ

Período da Escrituração: 01/01/2015 a 31/12/2015

CNPJ: 54.222.401/0001-15

Número de Ordem do Livro: 49

Período Selecionado: 01 de Dezembro de 2015 a 31 de Dezembro de 2015

Demonstração da filial:

Descrição	Valor da última DRE	Valor
RECEITAS	R\$ 24.342.387,06	R\$ 31.302.022,64
RECEITAS OPERACIONAIS	R\$ 24.122.853,46	R\$ 31.283.326,72
RECEITAS OPERACIONAIS	R\$ 28.497.975,93	R\$ 40.147.551,14
RECEITA BRUTA DE VENDAS E SERVIÇOS	R\$ 28.497.975,93	R\$ 40.147.551,14
RECEITAS BRUTAS DE VENDAS	R\$ 3.811.828,31	R\$ 9.856.461,33
RECEITAS DA PRESTAÇÃO DE SERVIÇOS	R\$ 24.686.147,62	R\$ 30.291.089,81
(-) DEDUÇÕES DA RECEITA BRUTA	R\$ (3.968.559,20)	R\$ (8.927.050,56)
(-) DEDUÇÕES DA RECEITA BRUTA	R\$ (3.968.559,20)	R\$ (8.927.050,56)
(-) CANCELAMENTO E DEVOLUÇÕES	R\$ (49.134,23)	R\$ (2.693.962,63)
(-) IMPOSTOS INCIDENTES - ICMS	R\$ (489.936,43)	R\$ (1.262.586,38)
(-) IMPOSTOS INCIDENTES - ISS	R\$ (1.003.162,00)	R\$ (1.379.806,71)
(-) IMPOSTOS INCIDENTES - COFINS	R\$ (1.923.982,39)	R\$ (2.941.665,23)
(-) IMPOSTOS INCIDENTES - PIS	R\$ (502.344,15)	R\$ (649.029,61)
RECEITAS FINANCEIRAS	R\$ 85.766,07	R\$ 62.826,14
RECEITAS FINANCEIRAS	R\$ 85.766,07	R\$ 62.826,14
JUROS DESCONTOS E TAXAS	R\$ 85.766,07	R\$ 62.826,14
(-) PROVISÕES DE IMPOSTOS E CONTRIBUIÇÕES	R\$ (492.329,34)	R\$ (1.032.707,65)
(-) PROVISÕES DE IMPOSTOS E CONTRIBUIÇÕES	R\$ (492.329,34)	R\$ (1.032.707,65)
(-) IMPOSTOS E CONTRIBUIÇÕES	R\$ (492.329,34)	R\$ (1.032.707,65)
RECEITAS NÃO OPERACIONAIS	R\$ 219.533,60	R\$ 18.695,92
RESULTADOS NÃO OPERACIONAIS	R\$ 219.533,60	R\$ 18.695,92
RESULTADOS NÃO OPERACIONAIS	R\$ 219.533,60	R\$ 18.695,92
RESULTADOS POSITIVOS ALIEN. INVESTIMENTOS	R\$ 105.533,60	R\$ 0,00
VENDAS DE ATIVO IMOBILIZADO	R\$ 114.000,00	R\$ 18.695,92
(-) CUSTOS	R\$ (15.827.356,06)	R\$ (21.134.569,89)
(-) CUSTOS DE REVENDA	R\$ (15.827.356,06)	R\$ (21.134.569,89)
(-) CUSTOS DE REVENDA	R\$ (15.827.356,06)	R\$ (21.134.569,89)
(-) CUSTOS DIRETOS DE REVENDA	R\$ (11.505.177,42)	R\$ (15.702.076,96)
(-) MATERIAL APLICADO	R\$ (2.318.081,70)	R\$ (8.091.247,21)
(-) CUSTOS DE MERCADORIAS VENDIDAS	R\$ (0,00)	R\$ (319.890,29)
(-) MATERIAIS E SERVIÇOS DE CONSUMO	R\$ (323.730,22)	R\$ (274.717,72)
CRÉDITOS DE COMPRAS	R\$ 700.325,25	R\$ 2.066.311,55
(-) MÁO-DE-OBRA DIRETA	R\$ (9.563.690,75)	R\$ (9.082.533,29)
(-) CUSTOS INDIRETOS DE PRODUÇÃO	R\$ (4.322.178,64)	R\$ (5.432.492,93)
(-) CUSTOS DE VEÍCULOS	R\$ (1.913.195,05)	R\$ (985.554,39)
(-) CUSTOS DE SERVIÇOS PRESTADOS	R\$ (1.758.343,12)	R\$ (3.202.191,40)

DEMONSTRAÇÃO DE RESULTADO DO EXERCÍCIO

Entidade: ELEVADORES VILLARTA MATRIZ

Período da Escrituração: 01/01/2015 a 31/12/2015

CNPJ: 54.222.401/0001-15

Número de Ordem do Livro: 49

Período Selecionado: 01 de Dezembro de 2015 a 31 de Dezembro de 2015

Demonstração da filial:

Descrição	Valor da última DRE	Valor
(-) CUSTOS E UTILIDADES E SERVIÇOS	R\$ (367.609,30)	R\$ (526.023,87)
(-) OUTROS CUSTOS	R\$ (283.031,17)	R\$ (718.723,27)
(-) DESPESAS	R\$ (7.741.231,92)	R\$ (7.207.879,80)
(-) DESPESAS OPERACIONAIS	R\$ (7.705.876,44)	R\$ (7.077.136,14)
(-) DESPESAS OPERACIONAIS	R\$ (912.674,27)	R\$ (1.459.406,15)

BALANÇO PATRIMONIAL

Entidade: ECF ELEVADORES VILLARTA MATRIZ

Período da Escrituração: 01/01/2015 a 31/12/2015

CNPJ: 54.222.401/0001-15

Número de Ordem do Livro: 22

Período Selecionado: 01 de Janeiro de 2015 a 31 de Dezembro de 2015

Descrição	Saldo Inicial	Saldo Final
Ativo	R\$ 18.872.999,96	R\$ 18.585.867,27
ATIVO CIRCULANTE	R\$ 11.824.774,46	R\$ 11.635.066,27
DISPONIVEL	R\$ 55.101,02	R\$ 130.399,28
NUMERARIOS	R\$ 28.983,53	R\$ 35.156,54
CAIXA	R\$ 28.983,53	R\$ 35.156,54
BANCOS	R\$ 26.117,49	R\$ 95.242,74
BANCOS CONTA MOVIMENTO	R\$ 26.117,49	R\$ 95.242,74
(-) APLICACOES FINANCEIRAS LIQUIDEZ IMEDIATA	R\$ (0,00)	R\$ (0,00)
CLIENTES	R\$ 7.071.082,12	R\$ 6.552.117,99
DUPLICATAS A RECEBER	R\$ 7.071.082,12	R\$ 6.552.117,99
DUPLICATAS A RECEBER	R\$ 7.071.082,12	R\$ 6.552.117,99
(-) CREDITOS A COMPENSAR	R\$ (0,00)	R\$ (0,00)
OUTROS CREDITOS	R\$ 3.861.190,05	R\$ 1.930.873,85
OUTROS CREDITOS	R\$ 3.861.190,05	R\$ 1.930.873,85
(-) ADIANTAMENTOS DIVERSOS	R\$ 12.289,70	R\$ (0,00)
(-) IMPORTACOES EM ANDAMENTO	R\$ 427.055,80	R\$ (0,00)
ADIANTAMENTOS A FORNECEDORES	R\$ 2.676.970,14	R\$ 1.812.972,75
(-) ADIANTAMENTOS A EMPREGADOS	R\$ 135.649,09	R\$ (0,00)
(-) EMPRESTIMOS A EMPREGADOS	R\$ (0,00)	R\$ (0,00)
TRIBUTOS A RECUPERAR / COMPENSAR	R\$ 423.911,73	R\$ 6.629,87
ICMS A RECUPERAR/COMPENSAR	R\$ 185.313,59	R\$ 111.271,23
ESTOQUES	R\$ 670.529,42	R\$ 3.021.664,18
ESTOQUES	R\$ 670.529,42	R\$ 3.021.664,18
MERCADORIAS, PRODUTOS E INSUMOS	R\$ 670.529,42	R\$ 3.021.664,18
(-) DESPESAS PAGAS ANTECIPADAMENTE	R\$ 166.871,85	R\$ (0,00)
(-) DESPESAS PAGAS ANTECIPADAMENTE	R\$ 166.871,85	R\$ (0,00)
(-) DESPESAS DO EXERCICIO SEGUINTE	R\$ 166.871,85	R\$ (0,00)
(-) CONTA TRANSITORIA	R\$ (0,00)	R\$ (0,00)
(-) CONTA TRANSITORIA	R\$ (0,00)	R\$ (0,00)
(-) TRANSITORIA DE ESTOQUE	R\$ (0,00)	R\$ (0,00)
ALMOXARIFADO	R\$ (0,00)	R\$ 10,97
ALMOXARIFADO	R\$ (0,00)	R\$ 10,97
MERCADORIA PARA CONSUMO	R\$ (0,00)	R\$ 10,97
ATIVO NAO CIRCULANTE	R\$ 7.048.225,50	R\$ 6.950.801,00

BALANÇO PATRIMONIAL

Entidade: ECF ELEVADORES VILLARTA MATRIZ

Período da Escrituração: 01/01/2015 a 31/12/2015

CNPJ: 54.222.401/0001-15

Número de Ordem do Livro: 22

Período Selecionado: 01 de Janeiro de 2015 a 31 de Dezembro de 2015

Descrição	Saldo Inicial	Saldo Final
ATIVO REALIZAVEL A LONGO PRAZO	R\$ 2.199.221,70	R\$ 1.358.242,02
CLIENTES	R\$ 2.021.342,45	R\$ 1.162.842,11
DUPLICATAS A RECEBER	R\$ 480.134,77	R\$ 374.993,00
OUTROS CREDITOS	R\$ 1.541.207,68	R\$ 787.849,11
OUTROS CREDITOS	R\$ 1.541.207,68	R\$ 787.849,11
TITULOS A RECEBER	R\$ 595.012,01	R\$ 595.323,23
BANCOS CONTA VINCULADA	R\$ 595.012,01	R\$ 595.323,23
SOCIOS, ADMINIST. E PESSOAS LIGADAS	R\$ 595.012,01	R\$ 595.323,23
(-) DEPOSITOS E CAUCOES	R\$ 426.942,87	R\$ (0,00)
DEPOSITOS JUDICIAIS	R\$ 519.252,80	R\$ 192.525,88
CONTRATO DE MUTUO	R\$ 27.500,00	R\$ 45.020,66
DESPESA P/ EXERCICIO SEGUINTE	R\$ 150.379,25	R\$ 150.379,25
INVESTIMENTOS	R\$ 1.086.462,75	R\$ 1.671.464,31
INVESTIMENTOS	R\$ 1.086.462,75	R\$ 1.671.464,31
OUTRAS PARTICIPACOES SOCIETARIAS	R\$ 1.086.462,75	R\$ 1.425.412,35
IMOBILIZADO	R\$ 3.606.494,68	R\$ 3.761.850,65
BENS IMOVEIS	R\$ 1.228.170,40	R\$ 1.228.170,40
BENS IMOVEIS	R\$ 1.228.170,40	R\$ 1.228.170,40
BENS MOVEIS	R\$ 985.568,70	R\$ 758.801,63
BENS MOVEIS	R\$ 4.267.190,04	R\$ 4.507.469,09
(-) (-) DEPRECIACOES, AMORT. E EXAUST. ACUM.	R\$ (3.281.621,34)	R\$ (3.748.667,46)
IMOBILIZADO EM ANDAMENTO	R\$ 1.392.755,58	R\$ 1.774.878,62
BENS ADQ. CONSORCIO- A CONTEMPLAR	R\$ 1.392.755,58	R\$ 1.774.878,62
BENS ADQUIRIDOS EM LEASING	R\$ 1.392.755,58	R\$ 1.774.878,62
INTANGIVEL	R\$ 156.046,37	R\$ 159.244,02
BENS INTANGIVEIS	R\$ 156.046,37	R\$ 159.244,02
MARCAS, DIREITOS E PATENTES	R\$ 156.046,37	R\$ 159.244,02
(-) TRANSITORIA	R\$ (0,00)	R\$ (0,00)
(-) TRANSITORIA PARA IMOBILIZADO	R\$ (0,00)	R\$ (0,00)
Passivo	R\$ 18.872.999,96	R\$ 18.585.867,27
PASSIVO CIRCULANTE	R\$ 8.535.467,90	R\$ 6.009.849,82
EXIGIVEL A CURTO PRAZO	R\$ 1.402.637,41	R\$ 566.884,89
EMPRESTIMOS E FINANCIAMENTOS	R\$ 1.402.637,41	R\$ 566.884,89
EMPRESTIMOS NACIONAIS	R\$ 1.339.901,73	R\$ 544.907,76

BALANÇO PATRIMONIAL

Entidade: ECF ELEVADORES VILLARTA MATRIZ

Período da Escrituração: 01/01/2015 a 31/12/2015

CNPJ: 54.222.401/0001-15

Número de Ordem do Livro: 22

Período Selecionado: 01 de Janeiro de 2015 a 31 de Dezembro de 2015

Descrição	Saldo Inicial	Saldo Final
FINANCIAMENTOS NACIONAIS	R\$ 0,00	R\$ 0,00
EMPRESTIMOS/ADIANTAMENTOS	R\$ 62.735,68	R\$ 21.977,13
FORNECEDORES	R\$ 1.309.472,04	R\$ 574.120,86
FORNECEDORES	R\$ 1.309.472,04	R\$ 574.120,86
FORNECEDORES NACIONAIS	R\$ 1.309.472,04	R\$ 574.120,86
OBRIGACOES TRIBUTARIAS	R\$ 1.267.890,32	R\$ 578.564,61
OBRIGACOES TRIBUTARIAS	R\$ 1.267.890,32	R\$ 578.564,61
TRIBUTOS E CONTRIBUICOES FEDERAIS	R\$ 984.577,41	R\$ 464.289,95
TRIBUTOS ESTADUAIS	R\$ 100.785,04	R\$ 1.830,70
TRIBUTOS MUNICIPAIS	R\$ 182.527,87	R\$ 112.443,96
OBRIGACOES TRABALHISTAS E PREVIDENCIARIA	R\$ 2.351.067,17	R\$ 3.112.218,85
OBRIGACOES TRABALHISTAS E PREVIDENCIARIA	R\$ 2.347.356,05	R\$ 3.111.699,40
OBRIGACOES COM O PESSOAL	R\$ 906.680,02	R\$ 220.318,15
OBRIGACOES PREVIDENCIARIAS	R\$ 373.515,43	R\$ 268.076,37
PROVISOES	R\$ 1.067.160,60	R\$ 2.623.304,88
CONTAS CONTROLE C/ PESSOAL - PASSIVO	R\$ 0,00	R\$ 0,00
CONTAS CONTROLE C/ PESSOAL - PASSIVO	R\$ 0,00	R\$ 0,00
OUTRAS OBRIGACOES	R\$ 2.204.400,96	R\$ 1.178.060,61
OUTRAS OBRIGACOES	R\$ 2.204.400,96	R\$ 1.178.060,61
ADIANTAMENTOS DE CLIENTES	R\$ 0,00	R\$ 0,00
CONTAS A PAGAR	R\$ 158.703,78	R\$ 7.719,41
ENERG. ELETRICA, AGUA E TELEFONE A PAGAR	R\$ 1.122,87	R\$ 1.122,87
OPERACOES DE MUTUO	R\$ 2.044.574,31	R\$ 1.169.743,53
(-) SEGUROS	R\$ 0,00	R\$ (525,20)
PASSIVO NAO CIRCULANTE	R\$ 1.551.587,43	R\$ 1.381.597,07
PASSIVO EXIGIVEL A LONGO PRAZO	R\$ 1.551.587,43	R\$ 1.381.597,07
EMPRESTIMOS E FINANCIAMENTOS	R\$ 516.282,15	R\$ 403.399,46
EMPRESTIMOS NACIONAIS	R\$ 516.282,15	R\$ 406.924,42
(-) OUTROS DEBITOS SOCIOS, ADMINISTRADORES	R\$ 0,00	R\$ (3.524,96)
OBRIGACOES TRIBUTARIAS	R\$ 1.035.305,28	R\$ 978.197,61
IMPOSTOS E CONTRIB.(MED. CAUTELAR)	R\$ 170.307,85	R\$ 170.265,95
IMPOSTOS PARCELADOS	R\$ 864.997,43	R\$ 807.931,66
PATRIMONIO LIQUIDO	R\$ 8.785.944,63	R\$ 11.194.420,38
CAPITAL SOCIAL	R\$ 600.000,00	R\$ 600.000,00

BALANÇO PATRIMONIAL

Entidade: ECF ELEVADORES VILLARTA MATRIZ

Período da Escrituração: 01/01/2015 a 31/12/2015

CNPJ: 54.222.401/0001-15

Número de Ordem do Livro: 22

Período Selecionado: 01 de Janeiro de 2015 a 31 de Dezembro de 2015

Descrição	Saldo Inicial	Saldo Final
CAPITAL SOCIAL	R\$ 600.000,00	R\$ 600.000,00
CAPITAL SUBSCRITO	R\$ 600.000,00	R\$ 600.000,00
RESERVAS DE CAPITAL	R\$ 177.857,35	R\$ 177.857,35
RESERVAS DE CAPITAL	R\$ 177.857,35	R\$ 177.857,35
RESERVAS DE CAPITAL	R\$ 177.857,35	R\$ 177.857,35
RESERVAS DE LUCROS	R\$ 7.526.961,94	R\$ 8.489.697,73
RESERVAS DE LUCROS	R\$ 7.526.961,94	R\$ 8.489.697,73
RESERVAS DE LUCROS	R\$ 7.526.961,94	R\$ 8.489.697,73
(-) LUCROS OU PREJUÍZOS	R\$ 481.125,34	R\$ (0,00)
(-) LUCROS OU PREJUÍZOS ACUMULADOS	R\$ 481.125,34	R\$ (0,00)
RESULTADO DO EXERCÍCIO	R\$ (0,00)	R\$ 1.926.865,30
RESULTADO DO EXERCÍCIO	R\$ (0,00)	R\$ 1.926.865,30
RESULTADO DO EXERCÍCIO	R\$ (0,00)	R\$ 1.926.865,30
RESULTADO DO EXERCÍCIO	R\$ (0,00)	R\$ 1.926.865,30

BALANCETE MENSAL DE VERIFICAÇÃO



Entidade: ECF ELEVADORES VILLARTA MATRIZ

Período da Escrituração: 01/01/2015 a 31/12/2015

CNPJ: 54.222.401/0001-15

Data de Emissão: 18/07/2016 16:11:49

Competência: 12/2015

Código Conta	Conta	Cód. Centro Custo	Centro de Custo	Saldo Anterior	D/C	Débito	Crédito	Movimento do Período	D/C	Saldo Final	D/C
1110100100001	CAIXA - FINANCEIRO			R\$ 771,00	D	R\$ 229,00	R\$ 0,00	R\$ 229,00	D	R\$ 1.000,00	D
1110100100002	CAIXA - COMPRAS			R\$ 1.741,23	D	R\$ 1.210,70	R\$ 1.210,70	R\$ 0,00	D	R\$ 1.741,23	D
1110100100003	CAIXA - MODERNIZACAO			R\$ 1.616,60	D	R\$ 999,83	R\$ 1.832,97	R\$ 833,14	C	R\$ 783,46	D
1110100100004	CAIXA - JURIDICO			R\$ 304,27	C	R\$ 5.996,01	R\$ 3.020,98	R\$ 2.975,03	D	R\$ 2.670,76	D
1110100100005	CAIXA - MATRIZ			R\$ 192.384,81	C	R\$ 5.284,45	R\$ 5.109,81	R\$ 174,64	D	R\$ 192.210,17	C
1110100100006	CAIXA - FILIAL TAUBATE			R\$ 3.301,52	C	R\$ 2.999,60	R\$ 0,00	R\$ 2.999,60	D	R\$ 301,92	C
1110100100007	CAIXA - FILIAL SBC			R\$ 12.239,16	C	R\$ 717,10	R\$ 717,10	R\$ 0,00	D	R\$ 12.239,16	C
1110100100008	CAIXA - FILIAL CAMPINAS			R\$ 39.310,66	C	R\$ 1.539,27	R\$ 1.539,27	R\$ 0,00	D	R\$ 39.310,66	C
1110100100009	CAIXA - FILIAL SJC			R\$ 489,53	C	R\$ 0,00	R\$ 0,00	R\$ 0,00	D	R\$ 489,53	C
1110100100010	CAIXA - FILIAL SANTOS			R\$ 1.273,19	C	R\$ 0,00	R\$ 0,00	R\$ 0,00	D	R\$ 1.273,19	C
1110100100011	CAIXA - FILIAL B.H.			R\$ 11.291,35	C	R\$ 0,00	R\$ 0,00	R\$ 0,00	D	R\$ 11.291,35	C
1110100100012	CAIXA - FILIAL RJ			R\$ 12.722,66	C	R\$ 9.226,19	R\$ 0,00	R\$ 9.226,19	D	R\$ 3.496,47	C
1110100100013	CAIXA - FILIAL CURITIBA			R\$ 0,00	D	R\$ 3.866,74	R\$ 0,00	R\$ 3.866,74	D	R\$ 3.866,74	D
1110100100014	CAIXA - FILIAL JUNDIAI			R\$ 9.087,88	C	R\$ 0,00	R\$ 0,00	R\$ 0,00	D	R\$ 9.087,88	C
1110100100015	CAIXA - FROTA			R\$ 1.923,64	D	R\$ 4.753,17	R\$ 2.754,32	R\$ 1.998,85	D	R\$ 3.922,49	D
1110100100016	CAIXA - ASSISTENCIA TECNICA			R\$ 454,28	C	R\$ 1.771,78	R\$ 317,50	R\$ 1.454,28	D	R\$ 1.000,00	D
1110100100017	CAIXA - PREVENTIVA			R\$ 871,81	D	R\$ 0,00	R\$ 0,00	R\$ 0,00	D	R\$ 871,81	D
1110100100018	CAIXA - FILIAL ALTO DO TIETE			R\$ 2.904,16	D	R\$ 2.134,90	R\$ 2.348,15	R\$ 213,25	C	R\$ 2.690,91	D
1110100100019	CAIXA - RIBEIRAO PRETO			R\$ 0,00	D	R\$ 3.158,16	R\$ 0,00	R\$ 3.158,16	D	R\$ 3.158,16	D
1110200200022	BANCO DO BRASIL-C/C. 35772-3			R\$ 4.756.218,94	D	R\$ 553.601,64	R\$ 5.817.321,80	R\$ 5.263.720,16	C	R\$ 507.501,22	C
1110200200025	BRADESCO-MATRIZ-C/C.96000-4			R\$ 1.388.313,99	D	R\$ 10.129.169,63	R\$ 2.007.483,92	R\$ 8.121.685,71	D	R\$ 9.509.999,70	D
1110200200026	BRADESCO-TAUBATE-C/C.114330-1			R\$ 31.984,71	C	R\$ 0,00	R\$ 10.011,75	R\$ 10.011,75	C	R\$ 41.996,46	C
1110200200027	BRADESCO-JUNDIAI-C/C.110840-9			R\$ 28,39	D	R\$ 0,00	R\$ 0,00	R\$ 0,00	D	R\$ 28,39	D
1110200200029	BRADESCO-SBC-C/C. 110830-1			R\$ 341.161,57	D	R\$ 8.412,63	R\$ 19.660,39	R\$ 11.247,76	C	R\$ 329.913,81	D

BALANCETE MENSAL DE VERIFICAÇÃO

Entidade: ECF ELEVADORES VILLARTA MATRIZ

Período da Escrituração: 01/01/2015 a 31/12/2015

CNPJ: 54.222.401/0001-15

Data de Emissão: 18/07/2016 16:11:49

Competência: 12/2015

Código Conta	Conta	Cód. Centro Custo	Centro de Custo	Saldo Anterior	D/C	Débito	Crédito	Movimento do Período	D/C	Saldo Final	D/C
1110200200030	BRABESCO-CAMPINAS-C/C.110850-6			R\$ 5.065,23	C	R\$ 0,00	R\$ 32.574,74	R\$ 32.574,74	C	R\$ 37.639,97	C
1110200200031	BRABESCO-SJC-C/C.117930-6			R\$ 110.471,41	C	R\$ 0,00	R\$ 76.581,01	R\$ 76.581,01	C	R\$ 187.052,42	C
1110200200035	CAIXA ECONOMICA FEDERAL			R\$ 621.958,10	D	R\$ 143.341,77	R\$ 654.732,42	R\$ 511.390,65	C	R\$ 110.567,45	D
1110200200049	BANCO ITAU-C/C.1572-8			R\$ 1.242.789,18	D	R\$ 5.822.335,03	R\$ 1.554.092,78	R\$ 4.268.242,25	D	R\$ 5.511.031,43	D
1110200200050	BANCO DO BRASIL C/C 5363-5			R\$ 160.152,22	D	R\$ 39.690,93	R\$ 199.812,28	R\$ 160.121,35	C	R\$ 30,87	D
1110200200051	BANCO BRADESCO C/C 96.100-0			R\$ 5.826.095,11	C	R\$ 669.830,66	R\$ 9.422.288,64	R\$ 8.752.457,98	C	R\$ 14.578.553,09	C
1110200300105	BCO. BRADESCO C/C 96000-4			R\$ 102.583,33	D	R\$ 957.151,61	R\$ 1.059.734,94	R\$ 102.583,33	C	R\$ 0,00	D
1110200300111	BANCO ITAU C/C 1572-8			R\$ 1.647,26	D	R\$ 0,00	R\$ 1.647,26	R\$ 1.647,26	C	R\$ 0,00	D
1120100100150	DUPLICATAS A RECEBER			R\$ 4.174.003,18	D	R\$ 2.455.100,91	R\$ 2.391.714,24	R\$ 63.386,67	D	R\$ 4.237.389,85	D
1120100100151	CLIENTES			R\$ 843.904,77	C	R\$ 1.977.990,45	R\$ 1.044.138,58	R\$ 933.851,87	D	R\$ 89.947,10	D
1120300100180	CREDITOS A COMPENSAR			R\$ 0,00	D	R\$ 0,01	R\$ 0,01	R\$ 0,00	D	R\$ 0,00	D
1130100400192	ADIANTAMENTO DE DISTRIB. DE LUCRO			R\$ 200,00	D	R\$ 0,00	R\$ 200,00	R\$ 200,00	C	R\$ 0,00	D
1130100600235	ADIANTAMENTOS A FORNECEDORES			R\$ 5.366.625,09	D	R\$ 84.241,77	R\$ 135.999,98	R\$ 51.758,21	C	R\$ 5.314.866,88	D
1130100600236	ADIANTAMENTO A FORNECEDORES - SIGA			R\$ 3.656.442,64	C	R\$ 1.085.971,22	R\$ 1.132.086,81	R\$ 46.115,59	C	R\$ 3.702.558,23	C
1130100700255	ADIANTAMENTO DE SALARIOS			R\$ 127.580,56	C	R\$ 688.788,15	R\$ 108.519,33	R\$ 580.268,82	D	R\$ 452.688,26	D
1130100700256	ADIANTAMENTO 13o SALARIO			R\$ 448.361,68	D	R\$ 0,00	R\$ 252.669,00	R\$ 252.669,00	C	R\$ 195.692,68	D
1130100700257	ADIANTAMENTO DE FERIAS			R\$ 13.087,53	D	R\$ 96.245,39	R\$ 30.613,90	R\$ 65.631,49	D	R\$ 78.719,02	D
1130100700258	ADIANTAMENTO DE VIAGEM			R\$ 5.300,00	D	R\$ 1.000,00	R\$ 9.650,00	R\$ 8.650,00	C	R\$ 3.350,00	C
1130100700260	ADIANTAMENTO DE COMISSAO			R\$ 0,00	D	R\$ 5.881,86	R\$ 5.865,75	R\$ 16,11	D	R\$ 16,11	D
1130100700261	ADIANTAMENTO DE FUNDO FIXO			R\$ 267.550,78	D	R\$ 56.650,96	R\$ 372.260,40	R\$ 315.609,44	C	R\$ 48.058,66	C
1130100800300	EMPRESTIMOS A FUNCIONARIOS			R\$ 10.672,28	C	R\$ 2.813,75	R\$ 0,00	R\$ 2.813,75	D	R\$ 7.858,53	C

BALANCETE MENSAL DE VERIFICAÇÃO

Entidade: ECF ELEVADORES VILLARTA MATRIZ

Período da Escrituração: 01/01/2015 a 31/12/2015

CNPJ: 54.222.401/0001-15

Data de Emissão: 18/07/2016 16:11:49

Competência: 12/2015

Código Conta	Conta	Cód. Centro Custo	Centro de Custo	Saldo Anterior	D/C	Débito	Crédito	Movimento do Período	D/C	Saldo Final	D/C
1130100900400	IRRF S/NFS. A COMPENSAR			R\$ 32.304,87	D	R\$ 5.707,87	R\$ 48.169,99	R\$ 42.462,12	C	R\$ 10.157,25	C
1130100900401	IRRF S/NFS. ORGAOS . PUBL.A COMPENSAR			R\$ 153.280,64	D	R\$ 24.129,32	R\$ 180.315,74	R\$ 156.186,42	C	R\$ 2.905,78	C
1130100900404	IRPJ A COMPENSAR			R\$ 0,00	D	R\$ 0,00	R\$ 221,11	R\$ 221,11	C	R\$ 221,11	C
1130100900406	CSLL RETIDO.S/NFS. COMPENSAR			R\$ 6.738,69	D	R\$ 0,00	R\$ 8.186,43	R\$ 8.186,43	C	R\$ 1.447,74	C
1130100900407	CSLL RETIDO S/NFS. ORG.PUBL.A COMPENSAR			R\$ 22.773,21	D	R\$ 9,45	R\$ 23.396,85	R\$ 23.387,40	C	R\$ 614,19	C
1130100900408	PIS A COMPENSAR			R\$ 31.673,40	D	R\$ 5.067,10	R\$ 114.453,91	R\$ 109.386,81	C	R\$ 77.713,41	C
1130100900409	PIS RETIDO S/NFS.A COMPENSAR			R\$ 749,92	C	R\$ 0,00	R\$ 0,00	R\$ 0,00	D	R\$ 749,92	C
1130100900410	PIS RET.S/NFS. ORGAOS PUBL.A COMPENSAR			R\$ 71.424,64	D	R\$ 6,14	R\$ 74.101,66	R\$ 74.095,52	C	R\$ 2.670,88	C
1130100900411	COFINS A COMPENSAR			R\$ 161.968,61	D	R\$ 23.338,55	R\$ 544.083,19	R\$ 520.744,64	C	R\$ 358.776,03	C
1130100900412	COFINS RETIDO S/NFS. A COMPENSAR			R\$ 3.386,00	C	R\$ 0,00	R\$ 0,00	R\$ 0,00	D	R\$ 3.386,00	C
1130100900413	COFINS RET.S/NFS. ORGAOS PUBL A COMPENSAR			R\$ 88.186,05	D	R\$ 172,41	R\$ 104.871,19	R\$ 104.698,78	C	R\$ 16.512,73	C
1130100900414	ISS RETIDO S/NFS.A COMPENSAR			R\$ 81.123,86	C	R\$ 0,00	R\$ 68.899,39	R\$ 68.899,39	C	R\$ 150.023,25	C
1130100900418	INSS RETIDO S/NFS. A COMPENSAR			R\$ 19.763,81	C	R\$ 46.220,69	R\$ 529.381,79	R\$ 483.161,10	C	R\$ 502.924,91	C
1130100900419	PIS / COFINS / CSLL RET. A COMP.			R\$ 199.478,84	D	R\$ 73.083,75	R\$ 17.318,25	R\$ 55.765,50	D	R\$ 255.244,34	D
1130100900421	IPI A COMPENSAR			R\$ 561,59	C	R\$ 0,00	R\$ 2.748,22	R\$ 2.748,22	C	R\$ 3.309,81	C
1130101100430	ICMS A RECUPERAR			R\$ 396.161,49	D	R\$ 6.323,64	R\$ 441.121,59	R\$ 434.797,95	C	R\$ 38.636,46	C
1150100100500	MERCADORIAS PARA REVENDA MTZ			R\$ 957.268,03	D	R\$ 2.022.823,10	R\$ 1.599.628,53	R\$ 423.194,57	D	R\$ 1.380.462,60	D
1150100100501	USO E CONSUMO MTZ			R\$ 3.398,85	C	R\$ 0,00	R\$ 3.361,66	R\$ 3.361,66	C	R\$ 6.760,51	C
1150100100504	MERCADORIAS P/ REVENDA SBC			R\$ 1.349,10	D	R\$ 0,00	R\$ 0,00	R\$ 0,00	D	R\$ 1.349,10	D
1150100100506	MERCADORIAS P/ REVENDA SJC			R\$ 0,10	D	R\$ 0,00	R\$ 0,00	R\$ 0,00	D	R\$ 0,10	D

BALANCETE MENSAL DE VERIFICAÇÃO

Entidade: ECF ELEVADORES VILLARTA MATRIZ
Período da Escrituração: 01/01/2015 a 31/12/2015 **CNPJ:** 54.222.401/0001-15
Data de Emissão: 18/07/2016 16:11:49 **Competência:** 12/2015

Código Conta	Conta	Cód. Centro Custo	Centro de Custo	Saldo Anterior	D/C	Débito	Crédito	Movimento do Período	D/C	Saldo Final	D/C
1150100100508	MERCADORIAS P/ REVENDA BH			R\$ 22.588,29	C	R\$ 0,00	R\$ 0,00	R\$ 0,00	D	R\$ 22.588,29	C
1150100100513	MERCADORIAS P/ REVENDA - REUSO MTZ			R\$ 1.742,60	D	R\$ 0,00	R\$ 2.055,00	R\$ 2.055,00	C	R\$ 312,40	C
1160100200543	JUROS/MULTAS PEP DO ICMS 20100181-0			R\$ 26.157,17	D	R\$ 0,00	R\$ 26.157,17	R\$ 26.157,17	C	R\$ 0,00	D
1160100200544	JUROS IRPJ PARCELADO 1o TRIM 2014			R\$ 31.525,60	D	R\$ 0,00	R\$ 31.525,60	R\$ 31.525,60	C	R\$ 0,00	D
1160100200545	JUROS CSLL PARCELADO 1o TRIM 2014			R\$ 9.193,74	D	R\$ 0,00	R\$ 9.193,74	R\$ 9.193,74	C	R\$ 0,00	D
1170100100700	TRANSITORIA DE ESTOQUE			R\$ 132,66	D	R\$ 618.729,12	R\$ 55.508,60	R\$ 563.220,52	D	R\$ 563.353,18	D
1180100100600	MERCADORIA USO E CONSUMO MATRIZ			R\$ 544,64	C	R\$ 0,00	R\$ 0,00	R\$ 0,00	D	R\$ 544,64	C
1180100100602	MERCADORIA USO CONSUMO SBC			R\$ 21,10	C	R\$ 0,00	R\$ 0,00	R\$ 0,00	D	R\$ 21,10	C
1180100100605	MERCADORIA USO CONSUMO SANTOS			R\$ 10,97	D	R\$ 0,00	R\$ 0,00	R\$ 0,00	D	R\$ 10,97	D
1180100100606	MERCADORIA USO CONSUMO BH			R\$ 353,90	C	R\$ 0,00	R\$ 0,00	R\$ 0,00	D	R\$ 353,90	C
1180100100608	MERCADORIA USO CONSUMO CURITIBA			R\$ 715,00	C	R\$ 0,00	R\$ 0,00	R\$ 0,00	D	R\$ 715,00	C
1210100106000	DUPLICATAS A RECEBER			R\$ 374.993,00	D	R\$ 0,00	R\$ 0,00	R\$ 0,00	D	R\$ 374.993,00	D
1210200400700	JOMAR MIGUEL ALEGRE CARDOSO			R\$ 384.723,23	D	R\$ 0,00	R\$ 0,00	R\$ 0,00	D	R\$ 384.723,23	D
1210200400701	MARIA EUGENIA SIMI VILLARTA			R\$ 210.600,00	D	R\$ 0,00	R\$ 0,00	R\$ 0,00	D	R\$ 210.600,00	D
1210200500750	CAUCAO-TELESP			R\$ 228,00	D	R\$ 0,00	R\$ 228,00	R\$ 228,00	C	R\$ 0,00	D
1210200500751	OUTROS CAUCOES			R\$ 426.632,45	D	R\$ 0,00	R\$ 426.817,67	R\$ 426.817,67	C	R\$ 185,22	C
1210200600765	DEPOSITOS JUDICIAIS INSS S/PRO-LABORE			R\$ 79.881,70	D	R\$ 0,00	R\$ 79.881,70	R\$ 79.881,70	C	R\$ 0,00	D
1210200600766	DEPOSITOS JUDICIAIS INSS S/AUTONOMOS			R\$ 31.775,87	D	R\$ 0,00	R\$ 0,00	R\$ 0,00	D	R\$ 31.775,87	D
1210200600767	DEPOSITOS JUDICIAIS PIS S/FATURAMENTO			R\$ 52.062,81	D	R\$ 0,00	R\$ 0,00	R\$ 0,00	D	R\$ 52.062,81	D
1210200600768	DEPOSITOS JUDICIAIS-VEICULOS			R\$ 6.624,35	D	R\$ 0,00	R\$ 0,00	R\$ 0,00	D	R\$ 6.624,35	D

BALANCETE MENSAL DE VERIFICAÇÃO

Entidade: ECF ELEVADORES VILLARTA MATRIZ

Período da Escrituração: 01/01/2015 a 31/12/2015

CNPJ: 54.222.401/0001-15

Data de Emissão: 18/07/2016 16:11:49

Competência: 12/2015

Código Conta	Conta	Cód. Centro Custo	Centro de Custo	Saldo Anterior	D/C	Débito	Crédito	Movimento do Período	D/C	Saldo Final	D/C
1210200600769	DEPOSITOS JUDICIAIS			R\$ 332.104,65	D	R\$ 0,00	R\$ 256.157,10	R\$ 256.157,10	C	R\$ 75.947,55	D
1210300100804	MUTUO - ELEVOTEC			R\$ 27.600,83	D	R\$ 0,00	R\$ 0,00	R\$ 0,00	D	R\$ 27.600,83	D
1210300100805	VILLARTA MONTAGEM			R\$ 284,00	D	R\$ 0,00	R\$ 0,00	R\$ 0,00	D	R\$ 284,00	D
1210300100806	MUTUO UNELEV			R\$ 8.176,34	D	R\$ 0,00	R\$ 0,00	R\$ 0,00	D	R\$ 8.176,34	D
1210300100807	MUTUO UNELEV			R\$ 5.736,75	D	R\$ 4.095,21	R\$ 1.150,00	R\$ 2.945,21	D	R\$ 8.681,96	D
1210500100816	JUROS E MULTA A APROPRIAR			R\$ 150.379,25	D	R\$ 0,00	R\$ 0,00	R\$ 0,00	D	R\$ 150.379,25	D
1220100300820	VILLARTA EQUIP.DE ELEVACAO LTDA.			R\$ 1.425.412,35	D	R\$ 0,00	R\$ 0,00	R\$ 0,00	D	R\$ 1.425.412,35	D
1220100600001	CARTEIRA - REAL			R\$ 246.051,96	D	R\$ 0,00	R\$ 0,00	R\$ 0,00	D	R\$ 246.051,96	D
1220100800880	TERRENOS			R\$ 177.857,35	D	R\$ 0,00	R\$ 0,00	R\$ 0,00	D	R\$ 177.857,35	D
1220100800881	OBRAS EM ANDAMENTO			R\$ 1.050.313,05	D	R\$ 0,00	R\$ 0,00	R\$ 0,00	D	R\$ 1.050.313,05	D
1230200101020	MOVEIS E UTENSILIOS			R\$ 362.419,04	D	R\$ 0,00	R\$ 0,00	R\$ 0,00	D	R\$ 362.419,04	D
1230200101021	VEICULOS			R\$ 2.793.285,67	D	R\$ 154.147,16	R\$ 0,00	R\$ 154.147,16	D	R\$ 2.947.432,83	D
1230200101022	MAQUINAS E EQUIPAMENTOS			R\$ 265.828,76	D	R\$ 0,00	R\$ 0,00	R\$ 0,00	D	R\$ 265.828,76	D
1230200101023	EQUIPAMENTO DE TECNOLOGIA E INFORMATICA			R\$ 537.435,71	D	R\$ 0,00	R\$ 0,00	R\$ 0,00	D	R\$ 537.435,71	D
1230200101024	INSTALACOES			R\$ 60.238,77	D	R\$ 0,00	R\$ 0,00	R\$ 0,00	D	R\$ 60.238,77	D
1230200101025	EQUIPAMENTO DE COMUNICACAO			R\$ 135.239,77	D	R\$ 0,00	R\$ 0,00	R\$ 0,00	D	R\$ 135.239,77	D
1230200101026	LINHAS TELEFONICAS			R\$ 54.952,60	D	R\$ 0,00	R\$ 0,00	R\$ 0,00	D	R\$ 54.952,60	D
1230200101027	EQUIPAMENTOS DE VIGILANCIA E SEGURANCA			R\$ 2.573,72	D	R\$ 0,00	R\$ 0,00	R\$ 0,00	D	R\$ 2.573,72	D
1230200101028	FERRAMENTAS			R\$ 11.973,96	D	R\$ 0,00	R\$ 0,00	R\$ 0,00	D	R\$ 11.973,96	D
1230200201050	(-) DEPR.ACUM.DE MOVEIS E UTENSILIOS			R\$ 291.686,30	C	R\$ 0,00	R\$ 439,38	R\$ 439,38	C	R\$ 292.125,68	C
1230200201051	(-) DEPR. ACUMULADAS DE VEICULOS			R\$ 2.605.566,66	C	R\$ 0,00	R\$ 35.963,62	R\$ 35.963,62	C	R\$ 2.641.530,28	C
1230200201052	(-) DEPR. ACUMULADAS MAQ E EQUIPTOS			R\$ 260.725,74	C	R\$ 0,00	R\$ 1.017,50	R\$ 1.017,50	C	R\$ 261.743,24	C

BALANCETE MENSAL DE VERIFICAÇÃO

Entidade: ECF ELEVADORES VILLARTA MATRIZ

Período da Escrituração: 01/01/2015 a 31/12/2015

CNPJ: 54.222.401/0001-15

Data de Emissão: 18/07/2016 16:11:49

Competência: 12/2015

Código Conta	Conta	Cód. Centro Custo	Centro de Custo	Saldo Anterior	D/C	Débito	Crédito	Movimento do Período	D/C	Saldo Final	D/C
1230200201053	(-) DEPR.ACUM.EQUIP. TECNOLOGIA INFORM.			R\$ 339.317,62	C	R\$ 0,00	R\$ 603,39	R\$ 603,39	C	R\$ 339.921,01	C
1230200201054	(-) DEPR. ACUMULADAS INSTALACOES			R\$ 53.454,51	C	R\$ 0,00	R\$ 16,55	R\$ 16,55	C	R\$ 53.471,06	C
1230200201055	(-) DEPRECIACAO ACUM. EQUIP. COMUNICACAO			R\$ 119.162,18	C	R\$ 0,00	R\$ 2.039,17	R\$ 2.039,17	C	R\$ 121.201,35	C
1230200201056	(-) DEPRECIACAO ACUM. EQUIP.VIG. E SEG.			R\$ 2.209,35	C	R\$ 0,00	R\$ 21,45	R\$ 21,45	C	R\$ 2.230,80	C
1230200201057	(-) DEPRECIACOES			R\$ 36.444,04	C	R\$ 0,00	R\$ 0,00	R\$ 0,00	D	R\$ 36.444,04	C
1230300201101	VEICULO - BRADESCO CONTR.01069986			R\$ 19.837,50	D	R\$ 0,00	R\$ 0,00	R\$ 0,00	D	R\$ 19.837,50	D
1230300201102	VEICULO - BRADESCO CONTR.01055325			R\$ 22.225,63	D	R\$ 0,00	R\$ 0,00	R\$ 0,00	D	R\$ 22.225,63	D
1230300201103	VEICULO BRADESCO CONTR.01079499			R\$ 7.540,49	D	R\$ 0,00	R\$ 0,00	R\$ 0,00	D	R\$ 7.540,49	D
1230300201104	VEICULO - BRADESCO CONTR.01101903			R\$ 7.127,19	D	R\$ 0,00	R\$ 0,00	R\$ 0,00	D	R\$ 7.127,19	D
1230300201105	VEICULO - BRADESCO CONTR.01117616			R\$ 42.560,40	D	R\$ 0,00	R\$ 0,00	R\$ 0,00	D	R\$ 42.560,40	D
1230300201106	VEICULO - BRADESCO CONTR.01112712			R\$ 24.756,58	D	R\$ 0,00	R\$ 0,00	R\$ 0,00	D	R\$ 24.756,58	D
1230300201107	VEICULO BRADESCO - CONTR.01141726			R\$ 11.016,33	D	R\$ 0,00	R\$ 0,00	R\$ 0,00	D	R\$ 11.016,33	D
1230300201108	VEICULO REAL - CONTR. 7.572.252			R\$ 164.464,27	D	R\$ 0,00	R\$ 0,00	R\$ 0,00	D	R\$ 164.464,27	D
1230300201109	SAFRA LEASING - CONTR. 75.165.643-7			R\$ 11.087,60	D	R\$ 0,00	R\$ 0,00	R\$ 0,00	D	R\$ 11.087,60	D
1230300201110	BRADESCO LEASING - CONTR. 01.180.548			R\$ 46.911,64	D	R\$ 0,00	R\$ 0,00	R\$ 0,00	D	R\$ 46.911,64	D
1230300201111	BRADESCO LEASING - CONTR. 01.221.464			R\$ 54.320,27	D	R\$ 0,00	R\$ 0,00	R\$ 0,00	D	R\$ 54.320,27	D
1230300201112	BRADESCO LEASING - CONTR.01.201.352			R\$ 47.840,41	D	R\$ 0,00	R\$ 0,00	R\$ 0,00	D	R\$ 47.840,41	D
1230300201113	ITAU LEASING - CONTR. 4.208.977			R\$ 24.854,50	D	R\$ 0,00	R\$ 0,00	R\$ 0,00	D	R\$ 24.854,50	D
1230300201115	ITAU LEASING CONTR. 4521449			R\$ 62.820,31	D	R\$ 0,00	R\$ 0,00	R\$ 0,00	D	R\$ 62.820,31	D
1230300201116	BRADESCO LEASING CONTR..01286041			R\$ 818,50	D	R\$ 0,00	R\$ 0,00	R\$ 0,00	D	R\$ 818,50	D

BALANCETE MENSAL DE VERIFICAÇÃO

Entidade: ECF ELEVADORES VILLARTA MATRIZ

Período da Escrituração: 01/01/2015 a 31/12/2015

CNPJ: 54.222.401/0001-15

Data de Emissão: 18/07/2016 16:11:49

Competência: 12/2015

Código Conta	Conta	Cód. Centro Custo	Centro de Custo	Saldo Anterior	D/C	Débito	Crédito	Movimento do Período	D/C	Saldo Final	D/C
1230300201117	BRADESCO LEASING CONTR.01304064			R\$ 4.052,64	D	R\$ 0,00	R\$ 0,00	R\$ 0,00	D	R\$ 4.052,64	D
1230300201118	BRADESCO LEASING CONTR..01303912			R\$ 2.351,93	D	R\$ 0,00	R\$ 0,00	R\$ 0,00	D	R\$ 2.351,93	D
1230300201119	BRADESCO LEASING CONTR.01301977			R\$ 997,79	D	R\$ 0,00	R\$ 0,00	R\$ 0,00	D	R\$ 997,79	D
1230300201120	BRADESCO LEASING CONTR.01302218			R\$ 1.605,90	D	R\$ 0,00	R\$ 0,00	R\$ 0,00	D	R\$ 1.605,90	D
1230300201121	LEASING - CONTR. 01041049 (BRADESCO)			R\$ 17.098,92	D	R\$ 0,00	R\$ 0,00	R\$ 0,00	D	R\$ 17.098,92	D
1230300201130	VEICULO SAFRA CONTR. 75073495-7			R\$ 5.945,16	D	R\$ 0,00	R\$ 0,00	R\$ 0,00	D	R\$ 5.945,16	D
1230300201131	VEICULO BRADESCO CONTR. 241102-0			R\$ 6.463,56	D	R\$ 0,00	R\$ 0,00	R\$ 0,00	D	R\$ 6.463,56	D
1230300201132	VEICULO ITAU CRED CONTR. 0375147-6			R\$ 4.173,56	D	R\$ 0,00	R\$ 0,00	R\$ 0,00	D	R\$ 4.173,56	D
1230300201134	VEICULO SAFRA CONTR. 75096604-1			R\$ 29.160,24	D	R\$ 0,00	R\$ 0,00	R\$ 0,00	D	R\$ 29.160,24	D
1230300201135	VEICULO SAFRA CONTR. 75106222-7 (1 SAV)			R\$ 20.653,31	D	R\$ 0,00	R\$ 0,00	R\$ 0,00	D	R\$ 20.653,31	D
1230300201136	VEICULO SAFRA CONTR. 75105061-0 (04)			R\$ 71.703,71	D	R\$ 0,00	R\$ 0,00	R\$ 0,00	D	R\$ 71.703,71	D
1230300201137	VEICULO SAFRA CONTR. 75106643-5 (01)			R\$ 20.766,01	D	R\$ 0,00	R\$ 0,00	R\$ 0,00	D	R\$ 20.766,01	D
1230300201138	MOTO BANCO REAL CONTRATO			R\$ 1.615,84	D	R\$ 0,00	R\$ 0,00	R\$ 0,00	D	R\$ 1.615,84	D
1230300201139	MOTO BANCO REAL CONTRATO			R\$ 1.615,84	D	R\$ 0,00	R\$ 0,00	R\$ 0,00	D	R\$ 1.615,84	D
1230300201140	MOTO BANCO REAL CONTRATO			R\$ 2.221,45	D	R\$ 0,00	R\$ 0,00	R\$ 0,00	D	R\$ 2.221,45	D
1230300201141	VEICULO SAFRA CONTR. 75111070-1			R\$ 39.704,25	D	R\$ 0,00	R\$ 0,00	R\$ 0,00	D	R\$ 39.704,25	D
1230300201142	VEICULO SAFRA CONTR. 75117157-3			R\$ 24.416,12	D	R\$ 0,00	R\$ 0,00	R\$ 0,00	D	R\$ 24.416,12	D
1230300201143	VEICULO (05 GOLS) CONTR. 75117273-1			R\$ 118.337,89	D	R\$ 0,00	R\$ 0,00	R\$ 0,00	D	R\$ 118.337,89	D
1230300201144	VEICULO SAFRA CONTR. 75100571-1			R\$ 187.840,72	D	R\$ 0,00	R\$ 0,00	R\$ 0,00	D	R\$ 187.840,72	D
1230300201145	VEICULO SAFRA CONTR. 75111561-4			R\$ 35.226,15	D	R\$ 0,00	R\$ 0,00	R\$ 0,00	D	R\$ 35.226,15	D

BALANCETE MENSAL DE VERIFICAÇÃO

Entidade: ECF ELEVADORES VILLARTA MATRIZ

Período da Escrituração: 01/01/2015 a 31/12/2015

CNPJ: 54.222.401/0001-15

Data de Emissão: 18/07/2016 16:11:49

Competência: 12/2015

Código Conta	Conta	Cód. Centro Custo	Centro de Custo	Saldo Anterior	D/C	Débito	Crédito	Movimento do Período	D/C	Saldo Final	D/C
1230300201146	VEICULO MOTO JOB CONTR. 75121926-6 (SBC)			R\$ 5.047,60	D	R\$ 0,00	R\$ 0,00	R\$ 0,00	D	R\$ 5.047,60	D
1230300201147	VEICULO 02 MOTOS BROSS CONTR. 75121924-0			R\$ 12.319,02	D	R\$ 0,00	R\$ 0,00	R\$ 0,00	D	R\$ 12.319,02	D
1230300201148	VEICULO 01 MOTO BROSS CONTR. 75121927-4			R\$ 6.929,62	D	R\$ 0,00	R\$ 0,00	R\$ 0,00	D	R\$ 6.929,62	D
1230300201149	VEICULO 01 GOL CONTR. 75122147-3 (STS)			R\$ 17.697,97	D	R\$ 0,00	R\$ 0,00	R\$ 0,00	D	R\$ 17.697,97	D
1230300201150	VEICULO SAFRA CONTR. 75122474-0 (TBTE)			R\$ 8.837,08	D	R\$ 0,00	R\$ 0,00	R\$ 0,00	D	R\$ 8.837,08	D
1230300201151	VEICULO SAFRA CONTR. 75125754-1 (CP)			R\$ 6.274,90	D	R\$ 0,00	R\$ 0,00	R\$ 0,00	D	R\$ 6.274,90	D
1230300201153	VEICULO MOTO TBTE CONTR. S/N			R\$ 3.119,48	D	R\$ 0,00	R\$ 0,00	R\$ 0,00	D	R\$ 3.119,48	D
1230300201155	VEICULO MOTO STOS CONTR. S/N			R\$ 2.484,78	D	R\$ 0,00	R\$ 0,00	R\$ 0,00	D	R\$ 2.484,78	D
1230300201156	VEICULO SAFRA CONTR. 751339431			R\$ 94.302,11	D	R\$ 0,00	R\$ 0,00	R\$ 0,00	D	R\$ 94.302,11	D
1230300201157	VEICULO SAFRA CONTR. 751385719			R\$ 15.761,48	D	R\$ 0,00	R\$ 0,00	R\$ 0,00	D	R\$ 15.761,48	D
1230300201158	VEICULO SAFRA CONTR. 751385697			R\$ 23.094,95	D	R\$ 0,00	R\$ 0,00	R\$ 0,00	D	R\$ 23.094,95	D
1230300201160	VEICULO BRADESCO CONTR. 01020745			R\$ 1.289,15	D	R\$ 0,00	R\$ 0,00	R\$ 0,00	D	R\$ 1.289,15	D
1230300201162	VEICULO SAFRA CONTR. 751433969			R\$ 16.335,11	D	R\$ 0,00	R\$ 0,00	R\$ 0,00	D	R\$ 16.335,11	D
1230300201163	VEICULO BRADESCO CONTR. 01040214			R\$ 10.772,84	D	R\$ 0,00	R\$ 0,00	R\$ 0,00	D	R\$ 10.772,84	D
1230300201164	VEICULO SAFRA CONTR. 751433942			R\$ 18.861,29	D	R\$ 0,00	R\$ 0,00	R\$ 0,00	D	R\$ 18.861,29	D
1230300201165	VEICULO BRADESCO CONTR. 01311969			R\$ 30.921,01	D	R\$ 0,00	R\$ 0,00	R\$ 0,00	D	R\$ 30.921,01	D
1230300201166	VEICULO BRADESCO CONTR.101059			R\$ 29.858,68	D	R\$ 0,00	R\$ 0,00	R\$ 0,00	D	R\$ 29.858,68	D
1230300201168	VEICULO BRADESCO CONTR.101060			R\$ 210.250,81	D	R\$ 0,00	R\$ 0,00	R\$ 0,00	D	R\$ 210.250,81	D

BALANCETE MENSAL DE VERIFICAÇÃO

Entidade: ECF ELEVADORES VILLARTA MATRIZ

Período da Escrituração: 01/01/2015 a 31/12/2015

CNPJ: 54.222.401/0001-15

Data de Emissão: 18/07/2016 16:11:49

Competência: 12/2015

Código Conta	Conta	Cód. Centro Custo	Centro de Custo	Saldo Anterior	D/C	Débito	Crédito	Movimento do Período	D/C	Saldo Final	D/C
1230300201169	VEICULO BRADESCO CONTR.101046			R\$ 116.293,33	D	R\$ 0,00	R\$ 0,00	R\$ 0,00	D	R\$ 116.293,33	D
1240100101220	MARCAS, DIREITOS E PATENTES			R\$ 776,52	D	R\$ 0,00	R\$ 0,00	R\$ 0,00	D	R\$ 776,52	D
1240100101230	DIREITO DE USO SOFTWARE			R\$ 202.764,52	D	R\$ 0,00	R\$ 0,00	R\$ 0,00	D	R\$ 202.764,52	D
1240100101235	(-)AMORTIZACAO.			R\$ 44.297,02	C	R\$ 0,00	R\$ 0,00	R\$ 0,00	D	R\$ 44.297,02	C
2110100102001	BRADESCO			R\$ 544.907,76	C	R\$ 0,00	R\$ 0,00	R\$ 0,00	D	R\$ 544.907,76	C
2110100302034	LEASING A PAGAR			R\$ 10.516,75	D	R\$ 0,00	R\$ 46.171,98	R\$ 46.171,98	C	R\$ 35.655,23	C
2110100503000	EMPRESTIMO CONSIGNADO			R\$ 27.014,90	C	R\$ 98.747,18	R\$ 4.828,99	R\$ 93.918,19	D	R\$ 66.903,29	D
2120100102101	FORNECEDORES DIVERSOS			R\$ 1.112.917,31	C	R\$ 2.131.813,32	R\$ 2.076.694,83	R\$ 55.118,49	D	R\$ 1.057.798,82	C
2120100102102	FORNECEDORES DIVERSOS- SIGA			R\$ 615.747,08	D	R\$ 469.548,77	R\$ 0,00	R\$ 469.548,77	D	R\$ 1.085.295,85	D
2120100102103	FORNECEDORES GERAL			R\$ 179.376,71	C	R\$ 75.531,75	R\$ 59.469,47	R\$ 16.062,28	D	R\$ 163.314,43	C
2120100102104	FORNECEDORES INTERNOS			R\$ 124.086,51	C	R\$ 200.986,08	R\$ 154.205,54	R\$ 46.780,54	D	R\$ 77.305,97	C
2120100102110	FORNECEDORES DE SERVICOS			R\$ 7.827,95	D	R\$ 0,00	R\$ 0,00	R\$ 0,00	D	R\$ 7.827,95	D
2120100102111	FORNECEDORES SERV. AUTONOMOS			R\$ 10.718,79	D	R\$ 0,00	R\$ 0,00	R\$ 0,00	D	R\$ 10.718,79	D
2130100102200	IRRF.S/SALARIOS A RECOLHER (0561)			R\$ 14.209,55	C	R\$ 17.053,18	R\$ 20.112,03	R\$ 3.058,85	C	R\$ 17.268,40	C
2130100102202	IRRF S/SERVICOS - AUTONOMOS (0588)			R\$ 3.979,92	D	R\$ 0,00	R\$ 0,00	R\$ 0,00	D	R\$ 3.979,92	D
2130100102203	IRRF.S/SERVICOS A RECOLHER (1708)			R\$ 5.393,07	D	R\$ 12.409,46	R\$ 101,18	R\$ 12.308,28	D	R\$ 17.701,35	D
2130100102204	IRRF S/ALUGUEIS A RECOLHER (3208)			R\$ 5.423,66	D	R\$ 0,00	R\$ 6.168,52	R\$ 6.168,52	C	R\$ 744,86	C
2130100102205	PROVISAO IRPJ A RECOLHER			R\$ 272.385,74	C	R\$ 312.121,92	R\$ 273.260,47	R\$ 38.861,45	D	R\$ 233.524,29	C
2130100102206	PROVISAO E ADICIONAL IRPJ A RECOLHER			R\$ 61.139,90	D	R\$ 61.139,90	R\$ 122.279,80	R\$ 61.139,90	C	R\$ 0,00	D
2130100102207	PROVISAO CONTRIBUICAO SOCIAL A RECOLHER			R\$ 96.119,85	C	R\$ 154.642,37	R\$ 100.533,77	R\$ 54.108,60	D	R\$ 42.011,25	C

BALANCETE MENSAL DE VERIFICAÇÃO

Entidade: ECF ELEVADORES VILLARTA MATRIZ

Período da Escrituração: 01/01/2015 a 31/12/2015

CNPJ: 54.222.401/0001-15

Data de Emissão: 18/07/2016 16:11:49

Competência: 12/2015

Código Conta	Conta	Cód. Centro Custo	Centro de Custo	Saldo Anterior	D/C	Débito	Crédito	Movimento do Período	D/C	Saldo Final	D/C
2130100102208	PIS A RECOLHER			R\$ 184.921,77	D	R\$ 247.138,55	R\$ 42.658,30	R\$ 204.480,25	D	R\$ 389.402,02	D
2130100102209	COFINS A RECOLHER			R\$ 448.541,45	D	R\$ 1.541.427,04	R\$ 196.485,22	R\$ 1.344.941,82	D	R\$ 1.793.483,27	D
2130100102210	PIS-COFINS-CSLL RETIDO A RECOLHER			R\$ 5.247,72	C	R\$ 7.984,95	R\$ 362,32	R\$ 7.622,63	D	R\$ 2.374,91	D
2130100102211	IMPOSTOS FEDERAIS A RECOLHER			R\$ 2.280,84	C	R\$ 0,00	R\$ 0,00	R\$ 0,00	D	R\$ 2.280,84	C
2130100102212	CONTRIB. PREVID. S/ RECEITA BRUTA (2985)			R\$ 282.756,17	D	R\$ 32.315,02	R\$ 0,00	R\$ 32.315,02	D	R\$ 315.071,19	D
2130100202220	ICMS A RECOLHER			R\$ 207.295,16	C	R\$ 637.854,37	R\$ 45.738,04	R\$ 592.116,33	D	R\$ 384.821,17	D
2130100202221	OUTROS TRIBUTOS ESTADUAIS			R\$ 74,81	D	R\$ 0,00	R\$ 641,65	R\$ 641,65	C	R\$ 566,84	C
2130100302240	ISS S/FATURAMENTO A RECOLHER			R\$ 113.867,65	D	R\$ 305.073,05	R\$ 209.008,23	R\$ 96.064,82	D	R\$ 209.932,47	D
2130100302241	ISS RETIDO S/SERVICOS - TERCEIROS			R\$ 53.464,46	C	R\$ 1.712,35	R\$ 7.451,42	R\$ 5.739,07	C	R\$ 59.203,53	C
2130100302242	OUTROS TRIBUTOS MUNICIPAIS			R\$ 24.993,93	C	R\$ 0,00	R\$ 0,00	R\$ 0,00	D	R\$ 24.993,93	C
2130100302243	ISS S/ SERV. AUTONOMOS A RECOLHER - RPA			R\$ 2.465,00	D	R\$ 3.890,86	R\$ 0,00	R\$ 3.890,86	D	R\$ 6.355,86	D
2130100302244	ISSRF A RECOLHER			R\$ 25.450,51	C	R\$ 0,00	R\$ 92,38	R\$ 92,38	C	R\$ 25.542,89	C
2140100102300	SALARIOS E ORDENADOS A PAGAR			R\$ 28.392,24	D	R\$ 9.089,00	R\$ 0,00	R\$ 9.089,00	D	R\$ 37.481,24	D
2140100102302	FERIAS A PAGAR			R\$ 59.654,83	D	R\$ 41.088,00	R\$ 156.701,28	R\$ 115.613,28	C	R\$ 55.958,45	C
2140100102303	13o SALARIO A PAGAR			R\$ 2.254,00	D	R\$ 2.823,00	R\$ 15.935,00	R\$ 13.112,00	C	R\$ 10.858,00	C
2140100102305	RESCISAO CONTRATUAL A PAGAR			R\$ 26.363,39	D	R\$ 16.756,74	R\$ 131.347,99	R\$ 114.591,25	C	R\$ 88.227,86	C
2140100102306	PENSAO ALIMENTICIA A PAGAR			R\$ 8.962,00	C	R\$ 3.884,13	R\$ 3.726,04	R\$ 158,09	D	R\$ 8.803,91	C
2140100102315	CONTRIBUICAO SINDICAL A RECOLHER			R\$ 1.300,00	D	R\$ 0,00	R\$ 1.340,66	R\$ 1.340,66	C	R\$ 40,66	C
2140100102316	CONTRIBUICAO CONFEDERATIVA A RECOLHER			R\$ 4.548,55	D	R\$ 900,00	R\$ 0,00	R\$ 900,00	D	R\$ 5.448,55	D
2140100102317	CONTRIBUICAO ASSISTENCIAL A			R\$ 3.515,98	D	R\$ 0,00	R\$ 9.000,00	R\$ 9.000,00	C	R\$ 5.484,02	C

BALANCETE MENSAL DE VERIFICAÇÃO

Entidade: ECF ELEVADORES VILLARTA MATRIZ
Período da Escrituração: 01/01/2015 a 31/12/2015 **CNPJ:** 54.222.401/0001-15
Data de Emissão: 18/07/2016 16:11:49 **Competência:** 12/2015

Código Conta	Conta	Cód. Centro Custo	Centro de Custo	Saldo Anterior	D/C	Débito	Crédito	Movimento do Período	D/C	Saldo Final	D/C
2140100102317	RECOLHER			R\$ 3.515,98	D	R\$ 0,00	R\$ 9.000,00	R\$ 9.000,00	C	R\$ 5.484,02	C
2140100102318	CONTRIBUICAO ASSOCIATIVA A RECOLHER			R\$ 1.002,26	C	R\$ 75,00	R\$ 0,00	R\$ 75,00	D	R\$ 927,26	C
2140100102321	CONTRIBUICAO PART. LUCROS RESULT.			R\$ 18.125,00	D	R\$ 0,00	R\$ 18.125,00	R\$ 18.125,00	C	R\$ 0,00	D
2140100102322	OBRIGACOES A PAGAR			R\$ 13.247,35	D	R\$ 0,00	R\$ 0,00	R\$ 0,00	D	R\$ 13.247,35	D
2140100102323	CONTRIB. ASSIST. PATRONAL A RECOLHER			R\$ 1.197,63	C	R\$ 0,00	R\$ 270,00	R\$ 270,00	C	R\$ 1.467,63	C
2140100102324	SALARIOS E ORDENADOS A PAGAR			R\$ 196.659,37	D	R\$ 421.022,96	R\$ 82.264,00	R\$ 338.758,96	D	R\$ 535.418,33	D
2140100202340	INSS A RECOLHER			R\$ 207.806,28	D	R\$ 304.726,50	R\$ 419.830,66	R\$ 115.104,16	C	R\$ 92.702,12	D
2140100202341	I.N.S.S./PRO-LABORE			R\$ 3.049,12	D	R\$ 0,00	R\$ 0,00	R\$ 0,00	D	R\$ 3.049,12	D
2140100202342	INSS S/ AUTONOMOS A RECOLHER			R\$ 453,56	C	R\$ 18.630,45	R\$ 0,00	R\$ 18.630,45	D	R\$ 18.176,89	D
2140100202343	INSS RETIDO S/NFS. A RECOLHER			R\$ 5.551,56	D	R\$ 11.169,55	R\$ 338,44	R\$ 10.831,11	D	R\$ 16.382,67	D
2140100202345	FGTS A RECOLHER			R\$ 44.193,02	C	R\$ 32.283,60	R\$ 32.891,45	R\$ 607,85	C	R\$ 44.800,87	C
2140100202346	INSS S/ FOLHA PAGAMENTO			R\$ 111.589,94	C	R\$ 999,99	R\$ 0,00	R\$ 999,99	D	R\$ 110.589,95	C
2140100302400	PROVISAO DE FERIAS			R\$ 1.644.252,19	C	R\$ 0,00	R\$ 48.181,55	R\$ 48.181,55	C	R\$ 1.692.433,74	C
2140100302401	PROVISAO INSS S/ FERIAS			R\$ 21.793,24	C	R\$ 0,00	R\$ 0,00	R\$ 0,00	D	R\$ 21.793,24	C
2140100302402	PROVISAO FGTS S/ FERIAS			R\$ 6.059,56	C	R\$ 0,00	R\$ 0,00	R\$ 0,00	D	R\$ 6.059,56	C
2140100302403	PROVISAO DE 13. SALARIO			R\$ 260.830,98	C	R\$ 0,00	R\$ 0,00	R\$ 0,00	D	R\$ 260.830,98	C
2140100302404	PROVISAO INSS S/ 13. SALARIO			R\$ 20.178,73	C	R\$ 0,00	R\$ 0,00	R\$ 0,00	D	R\$ 20.178,73	C
2140100302405	PROVISAO FGTS S/ 13 SALARIO			R\$ 5.666,80	C	R\$ 0,00	R\$ 0,00	R\$ 0,00	D	R\$ 5.666,80	C
2140200102415	PENSAO ALIMENTICIA A PAGAR - CONTROLE			R\$ 0,00	D	R\$ 1.783,08	R\$ 2.302,53	R\$ 519,45	C	R\$ 519,45	C
2150100102420	ADIANTAMENTO DE CLIENTES			R\$ 54.914,64	D	R\$ 6.324,14	R\$ 0,00	R\$ 6.324,14	D	R\$ 61.238,78	D
2150100202450	ALUGUEIS A PAGAR			R\$ 68.237,87	D	R\$ 0,00	R\$ 0,00	R\$ 0,00	D	R\$ 68.237,87	D

BALANCETE MENSAL DE VERIFICAÇÃO

Entidade: ECF ELEVADORES VILLARTA MATRIZ

Período da Escrituração: 01/01/2015 a 31/12/2015

CNPJ: 54.222.401/0001-15

Data de Emissão: 18/07/2016 16:11:49

Competência: 12/2015

Código Conta	Conta	Cód. Centro Custo	Centro de Custo	Saldo Anterior	D/C	Débito	Crédito	Movimento do Período	D/C	Saldo Final	D/C
2150100202451	ASSESSORIA CONTABIL A PAGAR			R\$ 29.344,05	C	R\$ 21.501,08	R\$ 21.501,08	R\$ 0,00	D	R\$ 29.344,05	C
2150100202467	JRS/REFIS LEI 12996/14-PIS/COFINS/IRPJ/CSLL			R\$ 143.704,08	C	R\$ 143.704,08	R\$ 0,00	R\$ 143.704,08	D	R\$ 0,00	D
2150100202468	JUROS IRPJ PARCELADO 1o TRIM 2014			R\$ 31.525,68	C	R\$ 31.525,68	R\$ 0,00	R\$ 31.525,68	D	R\$ 0,00	D
2150100202469	JUROS CLSLL PARCELADO 1o TRIM 2014			R\$ 9.193,74	C	R\$ 9.193,74	R\$ 0,00	R\$ 9.193,74	D	R\$ 0,00	D
2150100202470	CONTAS DIVERSA A PAGAR - SIGA			R\$ 26.842,35	C	R\$ 0,00	R\$ 0,00	R\$ 0,00	D	R\$ 26.842,35	C
2150100302503	TELEFONE A PAGAR 2			R\$ 1.981,32	D	R\$ 0,00	R\$ 0,00	R\$ 0,00	D	R\$ 1.981,32	D
2150100402550	JOMAR MIGUEL ALEGRE CARDOSO			R\$ 1.299.261,37	C	R\$ 0,00	R\$ 0,00	R\$ 0,00	D	R\$ 1.299.261,37	C
2150100402551	MARIA EUGENIA SIMI VILLARTA			R\$ 536.031,38	C	R\$ 0,00	R\$ 0,00	R\$ 0,00	D	R\$ 536.031,38	C
2150100402552	VILLARTA EQUIP.DE ELEVACAO			R\$ 109.281,56	C	R\$ 0,00	R\$ 0,00	R\$ 0,00	D	R\$ 109.281,56	C
2150100402553	JOMAR VILLARTA CARDOSO			R\$ 100.000,00	C	R\$ 0,00	R\$ 0,00	R\$ 0,00	D	R\$ 100.000,00	C
2150100402554	VILLARTA MONTAGEM DE EQUIP DE ELEVACAO			R\$ 4.000,00	C	R\$ 0,00	R\$ 0,00	R\$ 0,00	D	R\$ 4.000,00	C
2210100102701	BRANCO			R\$ 406.924,42	C	R\$ 0,00	R\$ 0,00	R\$ 0,00	D	R\$ 406.924,42	C
2210100702782	VILLARTA EQUIP.DE ELEVACAO			R\$ 2.000,00	D	R\$ 0,00	R\$ 0,00	R\$ 0,00	D	R\$ 2.000,00	D
2210300102850	INSS S/PRO LABORE			R\$ 90.422,36	C	R\$ 0,00	R\$ 0,00	R\$ 0,00	D	R\$ 90.422,36	C
2210300102851	INSS S/AUTONOMOS			R\$ 31.309,98	C	R\$ 0,00	R\$ 0,00	R\$ 0,00	D	R\$ 31.309,98	C
2210300102852	PIS S/FATURAMENTO			R\$ 51.920,95	C	R\$ 0,00	R\$ 0,00	R\$ 0,00	D	R\$ 51.920,95	C
2210300202865	ICMS COD.087-5-PPI-170546657-2			R\$ 14.769,73	C	R\$ 0,00	R\$ 0,00	R\$ 0,00	D	R\$ 14.769,73	C
2210300202866	ICMS COD.087-5 -PPI-17065621-4			R\$ 34.825,11	C	R\$ 34.825,11	R\$ 0,00	R\$ 34.825,11	D	R\$ 0,00	D
2210300202867	ICMS ACORDO-004245317			R\$ 2.238,78	C	R\$ 2.238,78	R\$ 0,00	R\$ 2.238,78	D	R\$ 0,00	D
2210300202868	ISS - PARCELAMENTO			R\$ 74.415,45	C	R\$ 73.647,98	R\$ 0,00	R\$ 73.647,98	D	R\$ 767,47	C
2210300202871	COFINS PROCESSO			R\$ 11.545,10	C	R\$ 11.545,10	R\$ 0,00	R\$ 11.545,10	D	R\$ 0,00	D

BALANCETE MENSAL DE VERIFICAÇÃO

Entidade: ECF ELEVADORES VILLARTA MATRIZ

Período da Escrituração: 01/01/2015 a 31/12/2015

CNPJ: 54.222.401/0001-15

Data de Emissão: 18/07/2016 16:11:49

Competência: 12/2015

Código Conta	Conta	Cód. Centro Custo	Centro de Custo	Saldo Anterior	D/C	Débito	Crédito	Movimento do Período	D/C	Saldo Final	D/C
2210300202871	19679-416.261/13-26			R\$ 11.545,10	C	R\$ 11.545,10	R\$ 0,00	R\$ 11.545,10	D	R\$ 0,00	D
2210300202874	REFIS LEI 12996/14-PIS/COFINS/IRPJ/CSLLL			R\$ 491.150,13	C	R\$ 3.346,91	R\$ 82.313,80	R\$ 78.966,89	C	R\$ 570.117,02	C
2210300202875	PEP ICMS 20100181-0			R\$ 127.139,51	C	R\$ 12.714,05	R\$ 6.356,97	R\$ 6.357,08	D	R\$ 120.782,43	C
2210300202876	IRPJ PARCELADO 1o TRIM 2014			R\$ 105.295,30	C	R\$ 3.032,82	R\$ 0,00	R\$ 3.032,82	D	R\$ 102.262,48	C
2210300202877	CSLL PARCELADO 1o TRIM 2014			R\$ 30.707,33	C	R\$ 884,46	R\$ 0,00	R\$ 884,46	D	R\$ 29.822,87	C
2310100102900	CAPITAL SOCIAL			R\$ 600.000,00	C	R\$ 0,00	R\$ 0,00	R\$ 0,00	D	R\$ 600.000,00	C
2320100102910	RESERVA DE CAPITAL			R\$ 177.857,35	C	R\$ 0,00	R\$ 0,00	R\$ 0,00	D	R\$ 177.857,35	C
2340100102931	LUCROS ACUMULADOS			R\$ 4.239.633,02	C	R\$ 0,00	R\$ 0,00	R\$ 0,00	D	R\$ 4.239.633,02	C
2340100102932	RESERVA DE LUCROS A REALIZAR			R\$ 6.595.350,37	C	R\$ 0,00	R\$ 0,00	R\$ 0,00	D	R\$ 6.595.350,37	C
2340100102933	AJUSTES DE EXERCICIOS ANTERIORES			R\$ 588.144,12	D	R\$ 0,00	R\$ 3.190,48	R\$ 3.190,48	C	R\$ 584.953,64	D
2370100102946	DISTRIBUICAO DE LUCROS			R\$ 450.172,00	D	R\$ 24.201,97	R\$ 0,00	R\$ 24.201,97	D	R\$ 474.373,97	D
2910100102999	CONTA DE ZERAMENTO			R\$ 773.799,08	D	R\$ 0,00	R\$ 0,00	R\$ 0,00	D	R\$ 773.799,08	D
3110100103001	MATERIAL PARA REVENDA			R\$ 7.968.443,81	D	R\$ 430.124,43	R\$ 342.478,13	R\$ 87.646,30	D	R\$ 8.056.090,11	D
3110100103002	BENEFICIAMENTO			R\$ 7.065,42	D	R\$ 0,00	R\$ 0,00	R\$ 0,00	D	R\$ 7.065,42	D
3110100103003	USO CONSUMO			R\$ 280.314,24	D	R\$ 8.047,01	R\$ 498,75	R\$ 7.548,26	D	R\$ 287.862,50	D
3110100203010	CMV			R\$ 442.292,90	C	R\$ 934.379,22	R\$ 704.223,38	R\$ 230.155,84	D	R\$ 212.137,06	C
3110100203012	VARIACAO DO CUSTO MEDIO			R\$ 65,19	D	R\$ 0,00	R\$ 0,00	R\$ 0,00	D	R\$ 65,19	D
3110100203013	AJUSTE DE INVENTARIO			R\$ 350.359,32	D	R\$ 9.122,88	R\$ 8.505,90	R\$ 616,98	D	R\$ 350.976,30	D
3110100203014	REAVALIACAO DE INVENTARIO			R\$ 19.393,18	D	R\$ 0,00	R\$ 0,00	R\$ 0,00	D	R\$ 19.393,18	D
3110100303020	MATERIAL DE CONSUMO			R\$ 215.541,78	D	R\$ 5.427,49	R\$ 12,99	R\$ 5.414,50	D	R\$ 220.956,28	D
3110100303021	FERRAMENTA DE CONSUMO			R\$ 32.812,24	D	R\$ 0,00	R\$ 0,00	R\$ 0,00	D	R\$ 32.812,24	D
3110100303022	MATERIAL DE PROTECAO			R\$ 30.201,17	D	R\$ 0,00	R\$ 0,00	R\$ 0,00	D	R\$ 30.201,17	D

BALANCETE MENSAL DE VERIFICAÇÃO

Entidade: ECF ELEVADORES VILLARTA MATRIZ

Período da Escrituração: 01/01/2015 a 31/12/2015

CNPJ: 54.222.401/0001-15

Data de Emissão: 18/07/2016 16:11:49

Competência: 12/2015

Código Conta	Conta	Cód. Centro Custo	Centro de Custo	Saldo Anterior	D/C	Débito	Crédito	Movimento do Período	D/C	Saldo Final	D/C
3110100303023	MATERIAL DE CONSERV. E RESTAURACAO			R\$ 25.380,82	D	R\$ 0,00	R\$ 0,00	R\$ 0,00	D	R\$ 25.380,82	D
3110100403030	(-) DEVOLUCOES DE COMPRAS			R\$ 160.557,77	C	R\$ 4.101,60	R\$ 12.043,60	R\$ 7.942,00	C	R\$ 168.499,77	C
3110100403031	(-) CREDITO ICMS.S/ COMPRAS			R\$ 969.477,18	C	R\$ 1.128,39	R\$ 6.323,64	R\$ 5.195,25	C	R\$ 974.672,43	C
3110100403035	(-) CREDITO PIS S/ COMPRAS			R\$ 153.374,06	C	R\$ 354,31	R\$ 5.067,10	R\$ 4.712,79	C	R\$ 158.086,85	C
3110100403036	(-) CREDITO COFINS S/COMPRAS			R\$ 708.461,52	C	R\$ 1.631,98	R\$ 23.338,55	R\$ 21.706,57	C	R\$ 730.168,09	C
3110100503101	SALARIOS E ORDENADOS			R\$ 3.562.507,18	D	R\$ 176.813,19	R\$ 31.993,15	R\$ 144.820,04	D	R\$ 3.707.327,22	D
3110100503102	HORA EXTRA			R\$ 196.375,83	D	R\$ 5.709,70	R\$ 0,00	R\$ 5.709,70	D	R\$ 202.085,53	D
3110100503103	ADICIONAL NOTURNO			R\$ 9.631,98	D	R\$ 182,56	R\$ 0,00	R\$ 182,56	D	R\$ 9.814,54	D
3110100503104	D.S.R			R\$ 705.716,77	D	R\$ 30.071,97	R\$ 2.006,23	R\$ 28.065,74	D	R\$ 733.782,51	D
3110100503105	AVISO PREVIO			R\$ 80.820,18	D	R\$ 1.487,35	R\$ 0,00	R\$ 1.487,35	D	R\$ 82.307,53	D
3110100503106	FALTAS E ATRASOS			R\$ 1.777,36	D	R\$ 0,00	R\$ 0,00	R\$ 0,00	D	R\$ 1.777,36	D
3110100503107	INDENIZACOES TRABALHISTAS			R\$ 15.321,13	D	R\$ 0,00	R\$ 0,00	R\$ 0,00	D	R\$ 15.321,13	D
3110100503108	PROCESSO TRABALHISTA			R\$ 124.155,13	D	R\$ 7.000,00	R\$ 2.000,00	R\$ 5.000,00	D	R\$ 129.155,13	D
3110100503109	ADICIONAL DE PERICULOSIDADE			R\$ 452,12	D	R\$ 0,00	R\$ 0,00	R\$ 0,00	D	R\$ 452,12	D
3110100503110	ABONO			R\$ 6.124,40	D	R\$ 0,00	R\$ 0,00	R\$ 0,00	D	R\$ 6.124,40	D
3110100503112	ESTAGIOS			R\$ 5.270,60	D	R\$ 0,00	R\$ 0,00	R\$ 0,00	D	R\$ 5.270,60	D
3110100503117	AJUDA DE CUSTO			R\$ 339,10	D	R\$ 0,00	R\$ 0,00	R\$ 0,00	D	R\$ 339,10	D
3110100503118	BOLSA ESTUDOS			R\$ 7.386,67	D	R\$ 0,00	R\$ 0,00	R\$ 0,00	D	R\$ 7.386,67	D
3110100503120	FERIAS			R\$ 472.252,42	D	R\$ 29.180,74	R\$ 0,00	R\$ 29.180,74	D	R\$ 501.433,16	D
3110100503121	ABONO PECUNIARIO S/FERIAS			R\$ 3.245,85	D	R\$ 0,00	R\$ 0,00	R\$ 0,00	D	R\$ 3.245,85	D
3110100503122	13o SALARIO			R\$ 490.097,93	D	R\$ 200.042,51	R\$ 0,00	R\$ 200.042,51	D	R\$ 690.140,44	D
3110100503123	INSS- EMPRESA (20%)			R\$ 116.523,85	D	R\$ 46.242,47	R\$ 0,00	R\$ 46.242,47	D	R\$ 162.766,32	D
3110100503124	INSS - TERCEIROS (5,8%)			R\$ 310.043,28	D	R\$ 12.173,15	R\$ 0,00	R\$ 12.173,15	D	R\$ 322.216,43	D

BALANCETE MENSAL DE VERIFICAÇÃO

Entidade: ECF ELEVADORES VILLARTA MATRIZ

Período da Escrituração: 01/01/2015 a 31/12/2015

CNPJ: 54.222.401/0001-15

Data de Emissão: 18/07/2016 16:11:49

Competência: 12/2015

Código Conta	Conta	Cód. Centro Custo	Centro de Custo	Saldo Anterior	D/C	Débito	Crédito	Movimento do Período	D/C	Saldo Final	D/C
3110100503125	SEGURO ACIDENTE DE TRABALHO			R\$ 14.693,56	D	R\$ 0,00	R\$ 0,00	R\$ 0,00	D	R\$ 14.693,56	D
3110100503126	FGTS			R\$ 427.726,92	D	R\$ 16.598,05	R\$ 0,00	R\$ 16.598,05	D	R\$ 444.324,97	D
3110100503128	VALE REFEICAO			R\$ 429.737,89	D	R\$ 14.342,11	R\$ 7.068,40	R\$ 7.273,71	D	R\$ 437.011,60	D
3110100503129	CESTA BASICA			R\$ 69.015,98	D	R\$ 0,00	R\$ 0,00	R\$ 0,00	D	R\$ 69.015,98	D
3110100503130	VALE TRANSPORTE			R\$ 299.582,04	D	R\$ 10.134,24	R\$ 4.941,14	R\$ 5.193,10	D	R\$ 304.775,14	D
3110100503131	ASSISTENCIA MEDICA			R\$ 132.002,08	D	R\$ 31.279,12	R\$ 12.697,36	R\$ 18.581,76	D	R\$ 150.583,84	D
3110100503132	SEGURO DE VIDA			R\$ 71.765,80	D	R\$ 3.880,64	R\$ 0,00	R\$ 3.880,64	D	R\$ 75.646,44	D
3110100503133	PROVISAO DE FERIAS			R\$ 145.552,45	D	R\$ 48.181,55	R\$ 0,00	R\$ 48.181,55	D	R\$ 193.734,00	D
3110100503134	PROVISAO 13o SALARIO			R\$ 260.830,98	D	R\$ 0,00	R\$ 0,00	R\$ 0,00	D	R\$ 260.830,98	D
3110100503150	SERVICOS PRESTADORES AUTONOMOS			R\$ 4.923,44	D	R\$ 0,00	R\$ 0,00	R\$ 0,00	D	R\$ 4.923,44	D
3110100503151	INSS S/AUTONOMOS			R\$ 676,69	D	R\$ 0,00	R\$ 0,00	R\$ 0,00	D	R\$ 676,69	D
3110100503152	UNIFORMES			R\$ 25.670,50	D	R\$ 0,00	R\$ 0,00	R\$ 0,00	D	R\$ 25.670,50	D
3110100503153	PENSAO ALIMENTICIA			R\$ 695,89	D	R\$ 0,00	R\$ 0,00	R\$ 0,00	D	R\$ 695,89	D
3110100503154	INSUFICIENCIA DE SALDO			R\$ 7.038,00	D	R\$ 0,00	R\$ 0,00	R\$ 0,00	D	R\$ 7.038,00	D
3110100503155	INSS-EMPRESA (RAT 3%)			R\$ 9.093,00	D	R\$ 0,00	R\$ 0,00	R\$ 0,00	D	R\$ 9.093,00	D
3110100503157	PROVISAO DE INSS S/ 13o SALARIO			R\$ 19.360,21	D	R\$ 0,00	R\$ 0,00	R\$ 0,00	D	R\$ 19.360,21	D
3110100503159	INSS EMPRESA - 2% DE DESONERACAO			R\$ 435.622,64	D	R\$ 0,00	R\$ 0,00	R\$ 0,00	D	R\$ 435.622,64	D
3110100503160	PROVISAO FGTS S/ 13o SALARIO			R\$ 5.439,45	D	R\$ 0,00	R\$ 0,00	R\$ 0,00	D	R\$ 5.439,45	D
3110100503161	VALE ALIMENTACAO			R\$ 271.291,60	D	R\$ 0,00	R\$ 0,00	R\$ 0,00	D	R\$ 271.291,60	D
3110200103201	COMBUSTIVEIS E LUBRIFICANTES			R\$ 1.041.590,70	D	R\$ 68.013,34	R\$ 796,09	R\$ 67.217,25	D	R\$ 1.108.807,95	D
3110200103202	MANUTENCAO E REPAROS VEICULO			R\$ 249.905,61	D	R\$ 0,00	R\$ 0,00	R\$ 0,00	D	R\$ 249.905,61	D
3110200103203	PECAS E ACESSORIOS			R\$ 16.602,23	D	R\$ 0,00	R\$ 0,00	R\$ 0,00	D	R\$ 16.602,23	D
3110200103204	PNEUS E CAMARAS			R\$ 18.175,44	D	R\$ 0,00	R\$ 0,00	R\$ 0,00	D	R\$ 18.175,44	D
3110200103205	PEDAGIO E			R\$ 72.719,02	D	R\$ 5.131,65	R\$ 0,00	R\$ 5.131,65	D	R\$ 77.850,67	D

BALANCETE MENSAL DE VERIFICAÇÃO

Entidade: ECF ELEVADORES VILLARTA MATRIZ

Período da Escrituração: 01/01/2015 a 31/12/2015

CNPJ: 54.222.401/0001-15

Data de Emissão: 18/07/2016 16:11:49

Competência: 12/2015

Código Conta	Conta	Cód. Centro Custo	Centro de Custo	Saldo Anterior	D/C	Débito	Crédito	Movimento do Período	D/C	Saldo Final	D/C
3110200103205	ESTACIONAMENTO			R\$ 72.719,02	D	R\$ 5.131,65	R\$ 0,00	R\$ 5.131,65	D	R\$ 77.850,67	D
3110200103206	LICENCIAMENTO			R\$ 16.533,57	D	R\$ 0,00	R\$ 0,00	R\$ 0,00	D	R\$ 16.533,57	D
3110200103207	I.P.V.A.			R\$ 47.008,16	D	R\$ 0,00	R\$ 0,00	R\$ 0,00	D	R\$ 47.008,16	D
3110200103210	DPVAT			R\$ 12.411,05	D	R\$ 0,00	R\$ 0,00	R\$ 0,00	D	R\$ 12.411,05	D
3110200103211	CUSTOS COM VEICULOS			R\$ 1.026,84	D	R\$ 0,00	R\$ 0,00	R\$ 0,00	D	R\$ 1.026,84	D
3110200203251	SERVICOS PRESTADOS PF			R\$ 28.285,79	D	R\$ 518,35	R\$ 0,00	R\$ 518,35	D	R\$ 28.804,14	D
3110200203252	SERVICOS PRESTADOS P.J			R\$ 1.087.837,04	D	R\$ 345.944,25	R\$ 12.533,21	R\$ 333.411,04	D	R\$ 1.421.248,08	D
3110200203253	MANUTENCAO PREVENTIVA			R\$ 17.068,51	D	R\$ 0,00	R\$ 0,00	R\$ 0,00	D	R\$ 17.068,51	D
3110200203254	CONSERVACAO E RESTAURACAO			R\$ 221.560,81	D	R\$ 0,00	R\$ 0,00	R\$ 0,00	D	R\$ 221.560,81	D
3110200203255	MANUTENCAO E REPAROS			R\$ 691.699,96	D	R\$ 7.026,50	R\$ 0,00	R\$ 7.026,50	D	R\$ 698.726,46	D
3110200203256	SERVICOS GRAFICOS			R\$ 16.839,18	D	R\$ 0,00	R\$ 0,00	R\$ 0,00	D	R\$ 16.839,18	D
3110200203258	SERVICOS DE LIMPEZA			R\$ 59.393,09	D	R\$ 275,00	R\$ 0,00	R\$ 275,00	D	R\$ 59.668,09	D
3110200203260	ARMAZENAGEM			R\$ 1.664,00	D	R\$ 0,00	R\$ 0,00	R\$ 0,00	D	R\$ 1.664,00	D
3110200403325	AGUA E ESGOTO			R\$ 5.601,83	D	R\$ 0,00	R\$ 0,00	R\$ 0,00	D	R\$ 5.601,83	D
3110200403326	ENERGIA ELETRICA			R\$ 84.794,42	D	R\$ 3.711,92	R\$ 0,00	R\$ 3.711,92	D	R\$ 88.506,34	D
3110200403327	TELEFONE			R\$ 472.697,11	D	R\$ 18.718,49	R\$ 837,10	R\$ 17.881,39	D	R\$ 490.578,50	D
3110200603350	LOCACAO DE MAQ. E EQUIP.			R\$ 100.996,08	D	R\$ 1.789,46	R\$ 0,00	R\$ 1.789,46	D	R\$ 102.785,54	D
3110200603351	CONDUCAO			R\$ 14.481,17	D	R\$ 1.163,15	R\$ 0,00	R\$ 1.163,15	D	R\$ 15.644,32	D
3110200603352	LANCHES E REFEICOES			R\$ 60.342,52	D	R\$ 2.594,46	R\$ 834,50	R\$ 1.759,96	D	R\$ 62.102,48	D
3110200603353	DESPESAS CARTORARIAS			R\$ 2.424,45	D	R\$ 183,09	R\$ 0,00	R\$ 183,09	D	R\$ 2.607,54	D
3110200603354	XEROX E AUTENTICACOES			R\$ 730,61	D	R\$ 894,21	R\$ 0,00	R\$ 894,21	D	R\$ 1.624,82	D
3110200603355	COPA E COZINHA			R\$ 880,88	D	R\$ 0,00	R\$ 0,00	R\$ 0,00	D	R\$ 880,88	D
3110200603356	CORREIOS / SEDEX			R\$ 32.494,51	D	R\$ 0,00	R\$ 0,00	R\$ 0,00	D	R\$ 32.494,51	D
3110200603357	MATERIAL DE ESCRITORIO			R\$ 5.838,61	D	R\$ 68,19	R\$ 0,00	R\$ 68,19	D	R\$ 5.906,80	D

BALANCETE MENSAL DE VERIFICAÇÃO

Entidade: ECF ELEVADORES VILLARTA MATRIZ

Período da Escrituração: 01/01/2015 a 31/12/2015

CNPJ: 54.222.401/0001-15

Data de Emissão: 18/07/2016 16:11:49

Competência: 12/2015

Código Conta	Conta	Cód. Centro Custo	Centro de Custo	Saldo Anterior	D/C	Débito	Crédito	Movimento do Período	D/C	Saldo Final	D/C
3110200603358	MATERIAL DE INFORMATICA			R\$ 783,90	D	R\$ 0,00	R\$ 0,00	R\$ 0,00	D	R\$ 783,90	D
3110200603360	VIAGENS E ESTADIAS			R\$ 38.491,88	D	R\$ 446,48	R\$ 0,00	R\$ 446,48	D	R\$ 38.938,36	D
3110200603361	ART(CREA)			R\$ 16.910,86	D	R\$ 826,04	R\$ 0,00	R\$ 826,04	D	R\$ 17.736,90	D
3110200603362	CURSOS E TREINAMENTOS			R\$ 3.750,00	D	R\$ 0,00	R\$ 0,00	R\$ 0,00	D	R\$ 3.750,00	D
3110200603363	MATERIAL DE HIGIENE E LIMPEZA			R\$ 6.431,70	D	R\$ 19,50	R\$ 0,00	R\$ 19,50	D	R\$ 6.451,20	D
3110200603365	SEGUROS			R\$ 7.670,32	D	R\$ 0,00	R\$ 0,00	R\$ 0,00	D	R\$ 7.670,32	D
3110200603375	DESPESAS EVENTUAIS			R\$ 10.727,13	D	R\$ 0,00	R\$ 0,00	R\$ 0,00	D	R\$ 10.727,13	D
3110200603376	MANUTENCAO E REPAROS			R\$ 185.907,19	D	R\$ 0,00	R\$ 0,00	R\$ 0,00	D	R\$ 185.907,19	D
3110200603378	OUTROS CUSTOS			R\$ 1.342,27	D	R\$ 0,00	R\$ 0,00	R\$ 0,00	D	R\$ 1.342,27	D
3210200203460	COMISSOES			R\$ 191.596,11	D	R\$ 12.567,39	R\$ 0,00	R\$ 12.567,39	D	R\$ 204.163,50	D
3210200303470	PROPAGANDA E PUBLICIDADE			R\$ 2.551,50	D	R\$ 0,00	R\$ 0,00	R\$ 0,00	D	R\$ 2.551,50	D
3210200403475	FRETES E CARRETOS			R\$ 31.915,70	D	R\$ 488,76	R\$ 0,00	R\$ 488,76	D	R\$ 32.404,46	D
3210200503485	VIAGENS E ESTADIAS			R\$ 65.262,20	D	R\$ 14.599,40	R\$ 0,00	R\$ 14.599,40	D	R\$ 79.861,60	D
3210200503486	REPRESENTACOES			R\$ 6.575,00	D	R\$ 0,00	R\$ 0,00	R\$ 0,00	D	R\$ 6.575,00	D
3210200703490	CREDITOS VENCIDOS E NAO LIQUIDADOS			R\$ 625.716,01	D	R\$ 73.290,33	R\$ 49.645,66	R\$ 23.644,67	D	R\$ 649.360,68	D
3210200803520	DEPRECIACOES E AMORTIZACOES			R\$ 856.960,58	D	R\$ 40.101,06	R\$ 0,00	R\$ 40.101,06	D	R\$ 897.061,64	D
3220100103551	PRO-LABORE			R\$ 39.512,99	D	R\$ 0,00	R\$ 0,00	R\$ 0,00	D	R\$ 39.512,99	D
3220100103552	SALARIOS E ORDENADOS			R\$ 1.096.979,41	D	R\$ 67.513,04	R\$ 2.814,96	R\$ 64.698,08	D	R\$ 1.161.677,49	D
3220100103553	HORAS EXTRAS			R\$ 25.129,43	D	R\$ 966,71	R\$ 0,00	R\$ 966,71	D	R\$ 26.096,14	D
3220100103555	D.S.R.			R\$ 260.964,49	D	R\$ 13.618,45	R\$ 670,70	R\$ 12.947,75	D	R\$ 273.912,24	D
3220100103556	AVISO PREVIO			R\$ 25.039,37	D	R\$ 0,00	R\$ 0,00	R\$ 0,00	D	R\$ 25.039,37	D
3220100103557	FALTAS E ATRASOS			R\$ 62,55	D	R\$ 0,00	R\$ 0,00	R\$ 0,00	D	R\$ 62,55	D
3220100103558	INSS TRABALHISTA			R\$ 87.281,92	D	R\$ 0,00	R\$ 0,00	R\$ 0,00	D	R\$ 87.281,92	D
3220100103559	PROCESSOS TRABALHISTAS			R\$ 86.024,78	D	R\$ 0,00	R\$ 0,00	R\$ 0,00	D	R\$ 86.024,78	D

BALANCETE MENSAL DE VERIFICAÇÃO

Entidade: ECF ELEVADORES VILLARTA MATRIZ

Período da Escrituração: 01/01/2015 a 31/12/2015

CNPJ: 54.222.401/0001-15

Data de Emissão: 18/07/2016 16:11:49

Competência: 12/2015

Código Conta	Conta	Cód. Centro Custo	Centro de Custo	Saldo Anterior	D/C	Débito	Crédito	Movimento do Período	D/C	Saldo Final	D/C
3220100103561	ABONO			R\$ 2.588,41	D	R\$ 0,00	R\$ 0,00	R\$ 0,00	D	R\$ 2.588,41	D
3220100103562	PREMIOS E GRATIFICACOES			R\$ 150,00	D	R\$ 0,00	R\$ 0,00	R\$ 0,00	D	R\$ 150,00	D
3220100103563	ESTAGIOS			R\$ 87.512,76	D	R\$ 3.773,00	R\$ 1.517,00	R\$ 2.256,00	D	R\$ 89.768,76	D
3220100103564	AUXILIO ENFERMIDADE			R\$ 3.521,66	D	R\$ 0,00	R\$ 0,00	R\$ 0,00	D	R\$ 3.521,66	D
3220100103565	SALARIO MATERNIDADE			R\$ 30.448,16	D	R\$ 0,00	R\$ 0,00	R\$ 0,00	D	R\$ 30.448,16	D
3220100103567	AUXILIO CRECHE			R\$ 6.220,20	D	R\$ 300,80	R\$ 0,00	R\$ 300,80	D	R\$ 6.521,00	D
3220100103568	AJUDA DE CUSTOS			R\$ 8.818,84	D	R\$ 113,34	R\$ 0,00	R\$ 113,34	D	R\$ 8.932,18	D
3220100103569	BOLSA DE ESTUDOS			R\$ 15.792,31	D	R\$ 4.693,14	R\$ 212,19	R\$ 4.480,95	D	R\$ 20.273,26	D
3220100103571	FERIAS			R\$ 145.967,83	D	R\$ 12.334,61	R\$ 0,00	R\$ 12.334,61	D	R\$ 158.302,44	D
3220100103572	ABONO PECUNIARIO S/FERIAS			R\$ 624,21	D	R\$ 519,42	R\$ 0,00	R\$ 519,42	D	R\$ 1.143,63	D
3220100103573	13o SALARIO			R\$ 27.942,33	D	R\$ 930,60	R\$ 0,00	R\$ 930,60	D	R\$ 28.872,93	D
3220100103574	INSS-EMPRESA (20%)			R\$ 34.907,75	D	R\$ 20.415,35	R\$ 0,00	R\$ 20.415,35	D	R\$ 55.323,10	D
3220100103575	INSS-TERCEIROS (5,8%)			R\$ 75.981,87	D	R\$ 5.374,27	R\$ 0,00	R\$ 5.374,27	D	R\$ 81.356,14	D
3220100103577	FGTS			R\$ 146.299,10	D	R\$ 7.893,40	R\$ 0,00	R\$ 7.893,40	D	R\$ 154.192,50	D
3220100103579	VALE REFEICAO			R\$ 266.313,29	D	R\$ 6.923,25	R\$ 3.706,69	R\$ 3.216,56	D	R\$ 269.529,85	D
3220100103580	CESTA BASICA			R\$ 1.012,00	D	R\$ 0,00	R\$ 0,00	R\$ 0,00	D	R\$ 1.012,00	D
3220100103581	VALE TRANSPORTE			R\$ 68.273,31	D	R\$ 5.110,58	R\$ 2.212,06	R\$ 2.898,52	D	R\$ 71.171,83	D
3220100103582	ASSISTENCIA MEDICA			R\$ 91.021,29	D	R\$ 5.108,77	R\$ 2.011,17	R\$ 3.097,60	D	R\$ 94.118,89	D
3220100103583	SEGURO DE VIDA			R\$ 3.625,86	D	R\$ 0,00	R\$ 0,00	R\$ 0,00	D	R\$ 3.625,86	D
3220100103586	SERVICOS PRESTADOS - AUTONOMOS			R\$ 38.974,32	D	R\$ 0,00	R\$ 0,00	R\$ 0,00	D	R\$ 38.974,32	D
3220100103589	INSUFICIENCIA DE SALDO			R\$ 879,95	D	R\$ 0,00	R\$ 0,00	R\$ 0,00	D	R\$ 879,95	D
3220100103590	INSS-EMPRESA (RAT 3%)			R\$ 3.381,05	D	R\$ 0,00	R\$ 0,00	R\$ 0,00	D	R\$ 3.381,05	D
3220100103595	INSS EMPRESA - 2% DE DESONERACAO			R\$ 370.433,33	D	R\$ 0,00	R\$ 0,00	R\$ 0,00	D	R\$ 370.433,33	D
3220100103596	SALARIO FAMILIA			R\$ 192,40	D	R\$ 0,00	R\$ 0,00	R\$ 0,00	D	R\$ 192,40	D
3220100103597	VALE ALIMENTACAO			R\$ 236,00	D	R\$ 0,00	R\$ 0,00	R\$ 0,00	D	R\$ 236,00	D

BALANCETE MENSAL DE VERIFICAÇÃO

Entidade: ECF ELEVADORES VILLARTA MATRIZ

Período da Escrituração: 01/01/2015 a 31/12/2015

CNPJ: 54.222.401/0001-15

Data de Emissão: 18/07/2016 16:11:49

Competência: 12/2015

Código Conta	Conta	Cód. Centro Custo	Centro de Custo	Saldo Anterior	D/C	Débito	Crédito	Movimento do Período	D/C	Saldo Final	D/C
3220100203625	COMBUSTIVEIS E LUBRIFICANTES-ADM			R\$ 29.292,31	D	R\$ 1.481,80	R\$ 605,90	R\$ 875,90	D	R\$ 30.168,21	D
3220100203626	MANUTENCAO E REPAROS VEICULOS-ADM			R\$ 1.516,96	D	R\$ 0,00	R\$ 0,00	R\$ 0,00	D	R\$ 1.516,96	D
3220100203629	PEDAGIO E ESTACIONAMENTO-ADM			R\$ 20.944,28	D	R\$ 202,50	R\$ 77,25	R\$ 125,25	D	R\$ 21.069,53	D
3220100203630	LICENCIAMENTO-ADM			R\$ 362,57	D	R\$ 0,00	R\$ 0,00	R\$ 0,00	D	R\$ 362,57	D
3220100203631	IPVA-ADM			R\$ 664,99	D	R\$ 0,00	R\$ 0,00	R\$ 0,00	D	R\$ 664,99	D
3220100203633	LOCACAO DE VEICULO			R\$ 1.020,00	D	R\$ 0,00	R\$ 0,00	R\$ 0,00	D	R\$ 1.020,00	D
3220100303651	SERVICOS PRESTADOS-PF			R\$ 6.721,65	D	R\$ 630,00	R\$ 0,00	R\$ 630,00	D	R\$ 7.351,65	D
3220100303652	SERVICOS PRESTADOS-PJ			R\$ 370.637,43	D	R\$ 0,00	R\$ 0,00	R\$ 0,00	D	R\$ 370.637,43	D
3220100303653	ASSESSORIA CONTABIL			R\$ 275.615,00	D	R\$ 0,00	R\$ 0,00	R\$ 0,00	D	R\$ 275.615,00	D
3220100303654	ASSESSORIA JURIDICA			R\$ 228.788,53	D	R\$ 0,00	R\$ 0,00	R\$ 0,00	D	R\$ 228.788,53	D
3220100303655	SERVICOS DE INFORMATICA			R\$ 527.677,42	D	R\$ 0,00	R\$ 0,00	R\$ 0,00	D	R\$ 527.677,42	D
3220100303656	SERVICOS GRAFICOS			R\$ 14.683,30	D	R\$ 390,00	R\$ 0,00	R\$ 390,00	D	R\$ 15.073,30	D
3220100303657	SERVICOS DE ENTREGA			R\$ 20.856,59	D	R\$ 0,00	R\$ 0,00	R\$ 0,00	D	R\$ 20.856,59	D
3220100303658	SERVICOS DE DESPACHANTE			R\$ 1.685,00	D	R\$ 0,00	R\$ 0,00	R\$ 0,00	D	R\$ 1.685,00	D
3220100303659	SERVICO CONSULTORIA			R\$ 153.164,75	D	R\$ 0,00	R\$ 0,00	R\$ 0,00	D	R\$ 153.164,75	D
3220100303660	SERVICO DE INFORMACOES CADASTRAS			R\$ 3.710,01	D	R\$ 0,00	R\$ 0,00	R\$ 0,00	D	R\$ 3.710,01	D
3220100303661	SERVICO COBRANCA			R\$ 1.795,03	D	R\$ 315,00	R\$ 0,00	R\$ 315,00	D	R\$ 2.110,03	D
3220100403701	ALUGUEIS DE IMOVEIS			R\$ 66.977,81	C	R\$ 2.640,16	R\$ 39.787,16	R\$ 37.147,00	C	R\$ 104.124,81	C
3220100403703	ALUGUEIS DE MAQUINAS E EQUIPAMENTOS			R\$ 5.281,94	C	R\$ 0,00	R\$ 0,00	R\$ 0,00	D	R\$ 5.281,94	C
3220100503751	PIS			R\$ 35.361,46	D	R\$ 0,00	R\$ 0,00	R\$ 0,00	D	R\$ 35.361,46	D
3220100503753	IMPOSTO DE RENDA			R\$ 481.318,69	D	R\$ 273.260,47	R\$ 0,00	R\$ 273.260,47	D	R\$ 754.579,16	D

BALANCETE MENSAL DE VERIFICAÇÃO

Entidade: ECF ELEVADORES VILLARTA MATRIZ

Período da Escrituração: 01/01/2015 a 31/12/2015

CNPJ: 54.222.401/0001-15

Data de Emissão: 18/07/2016 16:11:49

Competência: 12/2015

Código Conta	Conta	Cód. Centro Custo	Centro de Custo	Saldo Anterior	D/C	Débito	Crédito	Movimento do Período	D/C	Saldo Final	D/C
3220100503754	CONTRIBUICAO SOCIAL			R\$ 177.841,88	D	R\$ 100.533,77	R\$ 0,00	R\$ 100.533,77	D	R\$ 278.375,65	D
3220100503755	IPTU			R\$ 81.174,47	D	R\$ 160,30	R\$ 0,00	R\$ 160,30	D	R\$ 81.334,77	D
3220100503756	IPVA			R\$ 108.985,50	D	R\$ 0,00	R\$ 0,00	R\$ 0,00	D	R\$ 108.985,50	D
3220100503758	TAXAS DIVERSAS			R\$ 8.110,60	D	R\$ 416,68	R\$ 100,00	R\$ 316,68	D	R\$ 8.427,28	D
3220100503759	MULTAS			R\$ 11.503,77	D	R\$ 0,00	R\$ 0,00	R\$ 0,00	D	R\$ 11.503,77	D
3220100503760	MULTAS S/INFRACOES FISCAIS			R\$ 14,39	D	R\$ 0,00	R\$ 0,00	R\$ 0,00	D	R\$ 14,39	D
3220100503761	MULTAS DE TRANSITO			R\$ 15.387,15	D	R\$ 1.776,95	R\$ 1.776,95	R\$ 0,00	D	R\$ 15.387,15	D
3220100503763	JUROS DE MORA			R\$ 14.786,27	D	R\$ 1.451,57	R\$ 0,00	R\$ 1.451,57	D	R\$ 16.237,84	D
3220100503765	CONTRIBUICAO SINDICAL			R\$ 16.398,91	D	R\$ 6.016,00	R\$ 0,00	R\$ 6.016,00	D	R\$ 22.414,91	D
3220100503766	CONTRIBUICAO ASSISTENCIAL			R\$ 10.057,00	D	R\$ 8.625,00	R\$ 0,00	R\$ 8.625,00	D	R\$ 18.682,00	D
3220100503767	CONTRIBUICAO CONFEDERATIVA			R\$ 1.419,00	D	R\$ 0,00	R\$ 0,00	R\$ 0,00	D	R\$ 1.419,00	D
3220100503768	TLF-TAXA DE LICENCA E FUNCIONAMENTO			R\$ 3.946,74	D	R\$ 0,00	R\$ 0,00	R\$ 0,00	D	R\$ 3.946,74	D
3220100503769	TAXA DE HOMOLOGACAO			R\$ 11.977,50	D	R\$ 1.200,00	R\$ 0,00	R\$ 1.200,00	D	R\$ 13.177,50	D
3220100503770	ASSOCIACAO DE CLASSE			R\$ 2.356,90	D	R\$ 3.568,36	R\$ 3.568,36	R\$ 0,00	D	R\$ 2.356,90	D
3220100503771	TAXA ALVARA DE INSTAL/FUNCIONAMENTO			R\$ 1.738,43	D	R\$ 46,50	R\$ 0,00	R\$ 46,50	D	R\$ 1.784,93	D
32201007038	SERVICOS DE LIMPEZA			R\$ 3.195,00	D	R\$ 0,00	R\$ 2.275,00	R\$ 2.275,00	C	R\$ 920,00	D
3220100703801	CONDOMINIO			R\$ 11.053,45	D	R\$ 592,00	R\$ 0,00	R\$ 592,00	D	R\$ 11.645,45	D
3220100703802	AGUA E ESGOTO			R\$ 27.592,05	D	R\$ 495,24	R\$ 0,00	R\$ 495,24	D	R\$ 28.087,29	D
3220100703803	ENERGIA ELETRICA			R\$ 12.390,62	D	R\$ 0,00	R\$ 0,00	R\$ 0,00	D	R\$ 12.390,62	D
3220100703804	TELEFONE			R\$ 107.631,23	D	R\$ 1.226,43	R\$ 0,00	R\$ 1.226,43	D	R\$ 108.857,66	D
3220100703805	CONDUCAO			R\$ 21.014,27	D	R\$ 256,10	R\$ 46,60	R\$ 209,50	D	R\$ 21.223,77	D
3220100703806	LANCHES E REFEICOES			R\$ 77.855,53	D	R\$ 229,68	R\$ 114,84	R\$ 114,84	D	R\$ 77.970,37	D
3220100703807	DESPESAS CARTORARIAS			R\$ 59.500,93	D	R\$ 3.772,99	R\$ 0,00	R\$ 3.772,99	D	R\$ 63.273,92	D
3220100703808	XEROX E			R\$ 5.149,44	D	R\$ 505,30	R\$ 252,65	R\$ 252,65	D	R\$ 5.402,09	D

BALANCETE MENSAL DE VERIFICAÇÃO

Entidade: ECF ELEVADORES VILLARTA MATRIZ
Período da Escrituração: 01/01/2015 a 31/12/2015 **CNPJ:** 54.222.401/0001-15
Data de Emissão: 18/07/2016 16:11:49 **Competência:** 12/2015

Código Conta	Conta	Cód. Centro Custo	Centro de Custo	Saldo Anterior	D/C	Débito	Crédito	Movimento do Período	D/C	Saldo Final	D/C
3220100703808	AUTENTICACOES			R\$ 5.149,44	D	R\$ 505,30	R\$ 252,65	R\$ 252,65	D	R\$ 5.402,09	D
3220100703809	COPA E COZINHA			R\$ 11.360,26	D	R\$ 876,78	R\$ 0,00	R\$ 876,78	D	R\$ 12.237,04	D
3220100703810	CORREIOS / SEDEX			R\$ 85.343,08	D	R\$ 7.969,65	R\$ 177,00	R\$ 7.792,65	D	R\$ 93.135,73	D
3220100703811	MATERIAL DE ESCRITORIO			R\$ 59.364,61	D	R\$ 856,37	R\$ 0,00	R\$ 856,37	D	R\$ 60.220,98	D
3220100703812	MATERIAL DE INFORMATICA			R\$ 2.611,88	D	R\$ 0,00	R\$ 0,00	R\$ 0,00	D	R\$ 2.611,88	D
3220100703813	LIVROS, JORNAIS E REVISTAS			R\$ 696,90	D	R\$ 0,00	R\$ 0,00	R\$ 0,00	D	R\$ 696,90	D
3220100703814	VIAGENS E ESTADIAS			R\$ 14.177,50	D	R\$ 252,42	R\$ 0,00	R\$ 252,42	D	R\$ 14.429,92	D
3220100703815	ART (CREA)			R\$ 5.678,09	D	R\$ 0,00	R\$ 0,00	R\$ 0,00	D	R\$ 5.678,09	D
3220100703816	CURSOS E TREINAMENTOS			R\$ 4.399,60	D	R\$ 0,00	R\$ 0,00	R\$ 0,00	D	R\$ 4.399,60	D
3220100703817	MATERIAL DE HIGIENE E LIMPEZA			R\$ 11.484,44	D	R\$ 0,00	R\$ 0,00	R\$ 0,00	D	R\$ 11.484,44	D
3220100703818	SEGUROS			R\$ 43.744,46	D	R\$ 2.357,33	R\$ 0,00	R\$ 2.357,33	D	R\$ 46.101,79	D
3220100703819	FARMACIA			R\$ 1.733,47	D	R\$ 0,00	R\$ 0,00	R\$ 0,00	D	R\$ 1.733,47	D
3220100703820	UNIFORMES			R\$ 4.774,00	D	R\$ 0,00	R\$ 0,00	R\$ 0,00	D	R\$ 4.774,00	D
3220100703821	BENS DE NATUREZA PERMANENTE			R\$ 74.594,29	D	R\$ 1.399,90	R\$ 1.399,90	R\$ 0,00	D	R\$ 74.594,29	D
3220100703822	MEDICINA OCUPACIONAL			R\$ 178.497,08	D	R\$ 4.653,59	R\$ 3.926,79	R\$ 726,80	D	R\$ 179.223,88	D
3220100703823	DESPESAS C/CARTOES DE CEDITO			R\$ 104.634,43	D	R\$ 0,00	R\$ 0,00	R\$ 0,00	D	R\$ 104.634,43	D
3220100703824	CONFRATERNIZACOES			R\$ 8.355,53	D	R\$ 375,51	R\$ 0,00	R\$ 375,51	D	R\$ 8.731,04	D
3220100703825	BRINDES E PRESENTES			R\$ 2.271,79	D	R\$ 1.000,00	R\$ 0,00	R\$ 1.000,00	D	R\$ 3.271,79	D
3220100703826	DESPESAS EVENTUAIS			R\$ 217.778,71	C	R\$ 0,00	R\$ 0,00	R\$ 0,00	D	R\$ 217.778,71	C
3220100703827	DOACOES			R\$ 500,00	D	R\$ 0,00	R\$ 0,00	R\$ 0,00	D	R\$ 500,00	D
3220100703828	DESPESAS LEGAIS			R\$ 23.178,72	D	R\$ 0,00	R\$ 0,00	R\$ 0,00	D	R\$ 23.178,72	D
3220100703829	DESPESAS JURIDICAS			R\$ 92.812,27	D	R\$ 35.724,47	R\$ 0,00	R\$ 35.724,47	D	R\$ 128.536,74	D
3220100703830	PASSAGENS AEREAS			R\$ 2.378,57	D	R\$ 0,00	R\$ 0,00	R\$ 0,00	D	R\$ 2.378,57	D
3220100703833	MANUTENCAO E REPAROS			R\$ 26.006,07	D	R\$ 0,00	R\$ 0,00	R\$ 0,00	D	R\$ 26.006,07	D

BALANCETE MENSAL DE VERIFICAÇÃO

Entidade: ECF ELEVADORES VILLARTA MATRIZ

Período da Escrituração: 01/01/2015 a 31/12/2015

CNPJ: 54.222.401/0001-15

Data de Emissão: 18/07/2016 16:11:49

Competência: 12/2015

Código Conta	Conta	Cód. Centro Custo	Centro de Custo	Saldo Anterior	D/C	Débito	Crédito	Movimento do Período	D/C	Saldo Final	D/C
3220100703834	SERVICO DE LIMPEZA			R\$ 6.752,94	D	R\$ 2.725,00	R\$ 0,00	R\$ 2.725,00	D	R\$ 9.477,94	D
3220100703835	DESPESAS INCORRIDAS			R\$ 60.103,89	D	R\$ 26.387,23	R\$ 27.611,64	R\$ 1.224,41	C	R\$ 58.879,48	D
3220100703836	DESPESAS C/ PATROCINIO			R\$ 37.500,00	D	R\$ 0,00	R\$ 0,00	R\$ 0,00	D	R\$ 37.500,00	D
3230100103851	DESPESAS BANCARIAS			R\$ 195.903,14	C	R\$ 65.827,17	R\$ 63.289,17	R\$ 2.538,00	D	R\$ 193.365,14	C
3230100103852	JUROS PASSIVOS			R\$ 42.488,49	D	R\$ 0,00	R\$ 0,00	R\$ 0,00	D	R\$ 42.488,49	D
3230100103853	JUROS S/ EMPRESTIMOS E FINANCIAMENTOS			R\$ 784.018,72	D	R\$ 7.817,19	R\$ 0,00	R\$ 7.817,19	D	R\$ 791.835,91	D
3230100103854	IOF			R\$ 56,18	D	R\$ 0,00	R\$ 0,00	R\$ 0,00	D	R\$ 56,18	D
3230100103855	MULTAS			R\$ 29.322,88	D	R\$ 38,28	R\$ 0,00	R\$ 38,28	D	R\$ 29.361,16	D
3230100103857	VARIACAO MONETARIA PASSIVA			R\$ 3.678,87	D	R\$ 0,00	R\$ 0,00	R\$ 0,00	D	R\$ 3.678,87	D
3230100103859	DESCONTOS CONCEDIDOS			R\$ 57.712,19	D	R\$ 93.151,36	R\$ 110.851,52	R\$ 17.700,16	C	R\$ 40.012,03	D
3230100103860	COMISSAO DE FIANCA			R\$ 9.695,73	D	R\$ 0,00	R\$ 0,00	R\$ 0,00	D	R\$ 9.695,73	D
3230100103862	JUROS E MULTA			R\$ 49.910,63	D	R\$ 116,66	R\$ 0,00	R\$ 116,66	D	R\$ 50.027,29	D
3230100103863	TARIFAS BANCARIAS			R\$ 75.608,51	D	R\$ 0,00	R\$ 0,00	R\$ 0,00	D	R\$ 75.608,51	D
3230100103864	ACRESCIMOS FINANCEIROS			R\$ 30.689,25	D	R\$ 0,00	R\$ 0,00	R\$ 0,00	D	R\$ 30.689,25	D
3310100103890	AUTO DE INFRACAO			R\$ 72.341,61	D	R\$ 0,00	R\$ 0,00	R\$ 0,00	D	R\$ 72.341,61	D
3310100103891	DESPESAS INDEDUTIVEIS			R\$ 61.286,83	D	R\$ 1.776,95	R\$ 0,00	R\$ 1.776,95	D	R\$ 63.063,78	D
4110100109001	REVENDA DE PRODUTOS			R\$ 8.018.272,49	C	R\$ 7.737,55	R\$ 382.309,37	R\$ 374.571,82	C	R\$ 8.392.844,31	C
4110100209051	VENDA DE SERVICOS			R\$ 7.747.256,15	C	R\$ 909,58	R\$ 98.670,14	R\$ 97.760,56	C	R\$ 7.845.016,71	C
4110100209052	VENDA DE SERV. DE CONSERVACAO			R\$ 16.662.107,67	C	R\$ 23.056,22	R\$ 764.780,82	R\$ 741.724,60	C	R\$ 17.403.832,27	C
4110100209053	VENDA DE SERV. MANUTENCAO			R\$ 9.747.173,04	C	R\$ 357.496,46	R\$ 1.343.406,77	R\$ 985.910,31	C	R\$ 10.733.083,35	C
4110100209056	VENDA DE SERVICOS TBT			R\$ 1.200,00	D	R\$ 0,00	R\$ 0,00	R\$ 0,00	D	R\$ 1.200,00	D
4110100209059	VENDA DE SERVICOS SJC			R\$ 324,08	D	R\$ 0,00	R\$ 0,00	R\$ 0,00	D	R\$ 324,08	D
4110100209061	VENDA DE SERVICOS			R\$ 442,68	D	R\$ 0,00	R\$ 0,00	R\$ 0,00	D	R\$ 442,68	D

BALANCETE MENSAL DE VERIFICAÇÃO

Entidade: ECF ELEVADORES VILLARTA MATRIZ

Período da Escrituração: 01/01/2015 a 31/12/2015

CNPJ: 54.222.401/0001-15

Data de Emissão: 18/07/2016 16:11:49

Competência: 12/2015

Código Conta	Conta	Cód. Centro Custo	Centro de Custo	Saldo Anterior	D/C	Débito	Crédito	Movimento do Período	D/C	Saldo Final	D/C
4110100209061	BH			R\$ 442,68	D	R\$ 0,00	R\$ 0,00	R\$ 0,00	D	R\$ 442,68	D
4110100209070	VENDA DE SERV. DE CONSERVACAO STS			R\$ 324,08	D	R\$ 0,00	R\$ 0,00	R\$ 0,00	D	R\$ 324,08	D
4120100109101	(-) DEV. REVENDA			R\$ 1.437.108,42	D	R\$ 0,00	R\$ 0,00	R\$ 0,00	D	R\$ 1.437.108,42	D
4120100109102	(-) VENDAS CANCELADAS			R\$ 892.240,40	D	R\$ 0,00	R\$ 0,00	R\$ 0,00	D	R\$ 892.240,40	D
4120100109104	(-) CANCELAMENTOS PREST. SERVICOS			R\$ 185.933,00	D	R\$ 8.602,84	R\$ 0,00	R\$ 8.602,84	D	R\$ 194.535,84	D
4120100309151	(-) ICMS			R\$ 1.126.491,20	D	R\$ 45.738,04	R\$ 0,00	R\$ 45.738,04	D	R\$ 1.172.229,24	D
4120100409201	(-) ISS			R\$ 1.581.406,42	D	R\$ 110.336,46	R\$ 19.073,13	R\$ 91.263,33	D	R\$ 1.672.669,75	D
4120100509251	(-) COFINS			R\$ 2.753.365,38	D	R\$ 196.485,22	R\$ 28.991,14	R\$ 167.494,08	D	R\$ 2.920.859,46	D
4120100609301	(-) PIS			R\$ 692.845,93	D	R\$ 42.658,30	R\$ 6.294,13	R\$ 36.364,17	D	R\$ 729.210,10	D
4130100109401	JUROS DE APLICACOES FINANCEIRAS			R\$ 1,32	C	R\$ 0,00	R\$ 0,00	R\$ 0,00	D	R\$ 1,32	C
4130100109402	DESCONTOS OBTIDOS			R\$ 27.397,71	C	R\$ 23.202,82	R\$ 24.223,58	R\$ 1.020,76	C	R\$ 28.418,47	C
4130100109403	JUROS ATIVOS			R\$ 35.560,42	C	R\$ 0,00	R\$ 881,25	R\$ 881,25	C	R\$ 36.441,67	C
4130100109404	MULTA			R\$ 28.236,22	C	R\$ 6.410,99	R\$ 6.688,70	R\$ 277,71	C	R\$ 28.513,93	C
4150100109552	RECEITA DE EQUIVALENCIA PATRIMONIAL			R\$ 148,33	D	R\$ 0,00	R\$ 0,00	R\$ 0,00	D	R\$ 148,33	D
4160100109560	PROVISAO DE IRPJ			R\$ 225.145,30	D	R\$ 0,00	R\$ 0,00	R\$ 0,00	D	R\$ 225.145,30	D
4160100109561	PROVISAO ADICIONAL DE IRPJ			R\$ 132.096,86	D	R\$ 0,00	R\$ 0,00	R\$ 0,00	D	R\$ 132.096,86	D
4160100109562	PROVISAO CONTR. SOCIAL			R\$ 135.087,18	D	R\$ 0,00	R\$ 0,00	R\$ 0,00	D	R\$ 135.087,18	D
4210100109570	LUCROS ALIEN. PARTICIP. EM COLIGADAS			R\$ 105.533,60	C	R\$ 0,00	R\$ 0,00	R\$ 0,00	D	R\$ 105.533,60	C
4210100409610	VENDA DE ATIVO IMOBILIZADO			R\$ 120.357,48	C	R\$ 0,00	R\$ 7.000,00	R\$ 7.000,00	C	R\$ 127.357,48	C
5110100109700	COMPENSACAO PARA SALDOS INICIAIS			R\$ 2.470.519,13	D	R\$ 0,00	R\$ 0,00	R\$ 0,00	D	R\$ 2.470.519,13	D

BALANCETE MENSAL DE VERIFICAÇÃO

Entidade: ECF ELEVADORES VILLARTA MATRIZ

Período da Escrituração: 01/01/2015 a 31/12/2015

CNPJ: 54.222.401/0001-15

Data de Emissão: 18/07/2016 16:11:49

Competência: 12/2015

Presidente: _____

Assinatura: _____

Tesoureiro: _____

Assinatura: _____

Contador: _____

Assinatura: _____



Prefeitura do Município de São Paulo

Secretaria Municipal de Finanças
Departamento de Arrecadação e Cobrança

FDC - Ficha de dados cadastrais

Cadastro de Contribuintes Mobiliários-CCM

C.C.M. : **9.190.862-0**
 Contribuinte : ELEVADORES VILLARTA LTDA
 Pessoa Jurídica : COMUM
 Endereço : R DOS ESTUDANTES 382
 Bairro : LIBERDADE
 Cep : 01505-000
 Telefone : Não Consta
 CNPJ / CPF : 54.222.401/0001-15
 Início de Funcionamento : 12/02/1985
 Data de Inscrição : 12/03/1985
 CCM Centralizador : Não Consta
 Nro. Ordem Endereço : 002 / Endereço Comercial
 Nro. Contrib. Imposto Predial (SQL) : 005.055.0210-0
 Código do Estabelecimento : 30406
 Data início Estab. : 10/09/2013
 Taxa : TFE
 Última Atualização Cadastral : 01/02/2016

Código(s) de serviço(s) / Anúncio(s)						
Código	Data de Início	Imposto	Alíquota do Imposto	Livros	Documentos	Qtd.Anúncios(s)
01023	10/09/2013	ISS	5,00 %	53-57	NFFS	
06491	10/09/2013	ISS	2,00 %	51-57	NFS	
07498	01/03/2004	ISS	5,00 %	51-57	NFS	

Expedida em 28/10/2016 **via Internet** com base na Portaria SF nº 018/2004, de 25 de março de 2004.



PROCURADORIA GERAL DO ESTADO
Coordenadoria da Dívida Ativa

Certidão Positiva de Débitos
Inscritos na Dívida Ativa

CNPJ BASE: 54.222.401

Ressalvado o direito de a Fazenda do Estado de São Paulo cobrar ou inscrever quaisquer dívidas da pessoa jurídica/física acima identificada que vierem a ser apuradas, é certificado que:

Inscritos em Dívida Ativa de responsabilidade do Interessado(a) constam os seguintes débitos tributários:

Relativos a Multa Cadastro IPVA
Origem: SECRETARIA DA FAZENDA

CNPJ: 54.222.401/0001-15

IE: 112345295113

CDA	Situação
1.063.888.429	Inscrito / Suspenso

Anotação SEFAZ:

A CERTIDÃO POSITIVA TEM EFEITO DE NEGATIVA PARA O DÉBITO ACIMA CITADO CONFORME MANIFESTAÇÃO DA D. SUBPROCURADORIA FISCAL PF-6 EXARADA EM 28/09/2016 NO GDOC 1000084-874600/2016. PARA ELABORAÇÃO DA CERTIDÃO FORAM PESQUISADOS TODOS OS DÉBITOS INSCRITOS EM DÍVIDA ATIVA ATÉ A PRESENTE DATA.

Final da Certidão



Local de emissão : DRTC - I	Responsável : EDINEIA A. R. REZENDE Supervisora RG 19.953.718-5
CRDA nº 12940445 Data e hora da emissão 28/09/2016 15:52:29 (horário de Brasília) Prazo de validade da certidão: 06 (SEIS) mês(es) conforme portaria CAT NR. 20 de 01/04/1998 (DOE de 02/04/1998).	Folha 1 de 1



PODER JUDICIÁRIO
JUSTIÇA DO TRABALHO

CERTIDÃO NEGATIVA DE DÉBITOS TRABALHISTAS

Nome: ELEVADORES VILLARTA LTDA

(MATRIZ E FILIAIS) CNPJ: 54.222.401/0001-15

Certidão nº: 108284681/2016

Expedição: 17/10/2016, às 08:11:20

Validade: 14/04/2017 - 180 (cento e oitenta) dias, contados da data de sua expedição.

Certifica-se que **ELEVADORES VILLARTA LTDA (MATRIZ E FILIAIS)**, inscrito(a) no CNPJ sob o nº **54.222.401/0001-15**, **NÃO CONSTA** do Banco Nacional de Devedores Trabalhistas.

Certidão emitida com base no art. 642-A da Consolidação das Leis do Trabalho, acrescentado pela Lei nº 12.440, de 7 de julho de 2011, e na Resolução Administrativa nº 1470/2011 do Tribunal Superior do Trabalho, de 24 de agosto de 2011.

Os dados constantes desta Certidão são de responsabilidade dos Tribunais do Trabalho e estão atualizados até 2 (dois) dias anteriores à data da sua expedição.

No caso de pessoa jurídica, a Certidão atesta a empresa em relação a todos os seus estabelecimentos, agências ou filiais.

A aceitação desta certidão condiciona-se à verificação de sua autenticidade no portal do Tribunal Superior do Trabalho na Internet (<http://www.tst.jus.br>).

Certidão emitida gratuitamente.

INFORMAÇÃO IMPORTANTE

Do Banco Nacional de Devedores Trabalhistas constam os dados necessários à identificação das pessoas naturais e jurídicas inadimplentes perante a Justiça do Trabalho quanto às obrigações estabelecidas em sentença condenatória transitada em julgado ou em acordos judiciais trabalhistas, inclusive no concernente aos recolhimentos previdenciários, a honorários, a custas, a emolumentos ou a recolhimentos determinados em lei; ou decorrentes de execução de acordos firmados perante o Ministério Público do Trabalho ou Comissão de Conciliação Prévia.



MINISTÉRIO DA FAZENDA
Secretaria da Receita Federal do Brasil
Procuradoria-Geral da Fazenda Nacional

**CERTIDÃO POSITIVA COM EFEITOS DE NEGATIVA DE DÉBITOS RELATIVOS AOS TRIBUTOS
FEDERAIS E À DÍVIDA ATIVA DA UNIÃO**

Nome: ELEVADORES VILLARTA LTDA
CNPJ: 54.222.401/0001-15

Ressalvado o direito de a Fazenda Nacional cobrar e inscrever quaisquer dívidas de responsabilidade do sujeito passivo acima identificado que vierem a ser apuradas, é certificado que:

1. constam débitos administrados pela Secretaria da Receita Federal do Brasil (RFB), com a exigibilidade suspensa, nos termos do art. 151 da Lei nº 5.172, de 25 de outubro de 1966 - Código Tributário Nacional (CTN), ou objeto de decisão judicial que determina sua desconsideração para fins de certificação da regularidade fiscal; e
2. constam nos sistemas da Procuradoria-Geral da Fazenda Nacional (PGFN) débitos inscritos em Dívida Ativa da União com exigibilidade suspensa nos termos do art. 151 do CTN, ou garantidos mediante bens ou direitos, ou com embargos da Fazenda Pública em processos de execução fiscal, ou objeto de decisão judicial que determina sua desconsideração para fins de certificação da regularidade fiscal.

Conforme disposto nos arts. 205 e 206 do CTN, este documento tem os mesmos efeitos da certidão negativa.

Esta certidão é válida para o estabelecimento matriz e suas filiais e, no caso de ente federativo, para todos os órgãos e fundos públicos da administração direta a ele vinculados. Refere-se à situação do sujeito passivo no âmbito da RFB e da PGFN e abrange inclusive as contribuições sociais previstas nas alíneas 'a' a 'd' do parágrafo único do art. 11 da Lei nº 8.212, de 24 de julho de 1991.

A aceitação desta certidão está condicionada à verificação de sua autenticidade na Internet, nos endereços <<http://www.receita.fazenda.gov.br>> ou <<http://www.pgfn.fazenda.gov.br>>.

Certidão emitida gratuitamente com base na Portaria Conjunta RFB/PGFN nº 1.751, de 02/10/2014.
Emitida às 14:04:04 do dia 18/10/2016 <hora e data de Brasília>.
Válida até 16/04/2017.

Código de controle da certidão: **F9B0.A2A5.0E6C.848F**
Qualquer rasura ou emenda invalidará este documento.



PODER JUDICIÁRIO
TRIBUNAL DE JUSTIÇA DO ESTADO DE SÃO PAULO
CERTIDÃO ESTADUAL DE DISTRIBUIÇÕES CÍVEIS

CERTIDÃO Nº: 020068090

FOLHA: 1/1

A autenticidade desta certidão poderá ser confirmada pela internet no site do Tribunal de Justiça.

A Diretoria de Serviço Técnico de Informações Cíveis do(a) Comarca de São Paulo - Capital, no uso de suas atribuições legais,

CERTIFICA E DÁ FÉ que, pesquisando os registros de distribuições de **PEDIDOS DE FALÊNCIA, CONCORDATAS, RECUPERAÇÕES JUDICIAIS E EXTRAJUDICIAIS**, anteriores a 12/01/2017, verificou **NADA CONSTAR** como réu/requerido/interessado em nome de: *****

ELEVADORES VILLARTA LTDA, CNPJ: 54.222.401/0001-15, conforme indicação constante do pedido de certidão. *****

Esta certidão não aponta ordinariamente os processos em que a pessoa cujo nome foi pesquisado figura como autor(a). São apontados os feitos com situação em andamento já cadastrados no sistema informatizado referentes a todas as Comarcas/Foros Regionais e Distritais do Estado de São Paulo.

A data de informatização de cada Comarca/Foro pode ser verificada no Comunicado nº 53/2015.

Esta certidão só tem validade mediante assinatura digital.

Esta certidão é sem custas.

São Paulo, 13 de janeiro de 2017.

PEDIDO Nº:



0068090



IMPRIMIR

VOLTAR



Certificado de Regularidade do FGTS - CRF

Inscrição: 54222401/0001-15
Razão Social: ELEVADORES VILLARTA LTDA
Endereço: RUA DOS ESTUDANTES 382 / LIBERDADE / SAO PAULO / SP / 1505-000

A Caixa Econômica Federal, no uso da atribuição que lhe confere o Art. 7, da Lei 8.036, de 11 de maio de 1990, certifica que, nesta data, a empresa acima identificada encontra-se em situação regular perante o Fundo de Garantia do Tempo de Serviço - FGTS.

O presente Certificado não servirá de prova contra cobrança de quaisquer débitos referentes a contribuições e/ou encargos devidos, decorrentes das obrigações com o FGTS.

Validade: 24/01/2017 a 22/02/2017

Certificação Número: 2017012401262803323049

Informação obtida em 31/01/2017, às 07:48:17.

A utilização deste Certificado para os fins previstos em Lei está condicionada à verificação de autenticidade no site da Caixa:
www.caixa.gov.br

Certidão de Tributos da Secretaria de Finanças e Desenvolvimento Econômico

Certidão Número: 0005637 - 2017

CPF/CNPJ Raiz: 54.222.401/

Contribuinte: ELEVADORES VILLARTA LTDA

Liberação: 10/01/2017

Validade: 09/07/2017

Tributos Abrangidos: Imposto Sobre Serviços - ISS
Taxa de Fiscalização de Localização Instalação e Funcionamento
Taxa de Fiscalização de Anúncio - TFA
Taxa de Fiscalização de Estabelecimento - TFE
Taxa de Resíduos Sólidos de Serviços de Saúde - TRSS (incidência a partir de Jan/2011)
Imposto Sobre Transmissão de Bens Imóveis - ITBI

Unidades Tributárias:

CCM 9.190.862-0 - Início atv :12/02/1985 (R DOS ESTUDANTES, 382 - CEP: 01505-000)

Ressalvado o direito da Fazenda Pública do Município de São Paulo cobrar quaisquer dívidas provenientes de tributos que venha a ser apurados ou que se verifiquem a qualquer tempo, inclusive em relação ao período contido neste documento, a Secretaria de Finanças e Desenvolvimento Econômico do Município de São Paulo CERTIFICA que a Situação Fiscal do Contribuinte supra, referente à quitação dos tributos abrangidos por esta certidão, até o presente data é REGULAR.

Código de Autenticidade : 41057A97

CATÁLOGO DE PRODUCTOS





Missão

- Ser referência em soluções completas na fabricação e manutenção de equipamentos de transporte vertical.
- Ter reconhecimento por servir aos clientes de forma organizada e ágil com qualidade, tecnologia e segurança.
- Auxiliar nossos clientes na tomada de decisão de maneira a garantir solução adequada.
- Proporcionar um trabalho gratificante e produtivo em um ambiente feliz para nossos colaboradores.

Visão

Assumir a posição de liderança nacional, através de:

- Ter a marca reconhecida pela alta qualidade
- Fazer parte e ser consultada para projetos de referência.

Nossos 7 Valores

- Qualidade com o cliente
- Segurança
- Organização com comunicação
- Agilidade
- Resolver Desafios
- Trabalho com paixão
- Foco em Resultado

NOSSA HISTÓRIA

A Elevadores Villarta é uma empresa nacional de referência no mercado de elevadores e escadas rolantes.

De origem familiar, está no mercado desde 1985, quando iniciou suas atividades com a manutenção e de elevadores.

A dedicação e experiência conquistada nesses anos de existência garantem confiabilidade e segurança para nossos clientes e passageiros.

Nosso objetivo é oferecer soluções eficientes para elevação vertical.

Atualmente contamos com mais de 10 unidades entre São Paulo, Rio de Janeiro, Minas Gerais, Paraná e Distrito Federal, além de representantes em todo Brasil.

Indice

02. Soluções Completas

CABINAS

- 03. Eco
- 04. Standard
- 05. Master
- 06. Premium
- 07-08. Essencial Wood
- 09-10. Design
- 11-12. Hospitalar
- 13. Acessibilidade
- 14. Plataforma
- 15-16. Carga

BOTOEIRAS

- 17-18. Botoeiras

PORTAS

- 19. Portas

INDICADORES E CANTOS

- 20. Indicadores
- 20. Cantos

LAYOUT

- 21. Compaq
- 22. V820
- 23. V200
- 24. V300
- 25. Maca / Leito
- 26. V500
- 27. Plataforma Deficiente Físico
- 28. Unidades



SOLUÇÕES COMPLETAS

SEM CASA DE MÁQUINAS (GEARLESS)

COM CASA DE MÁQUINAS (GEARED)

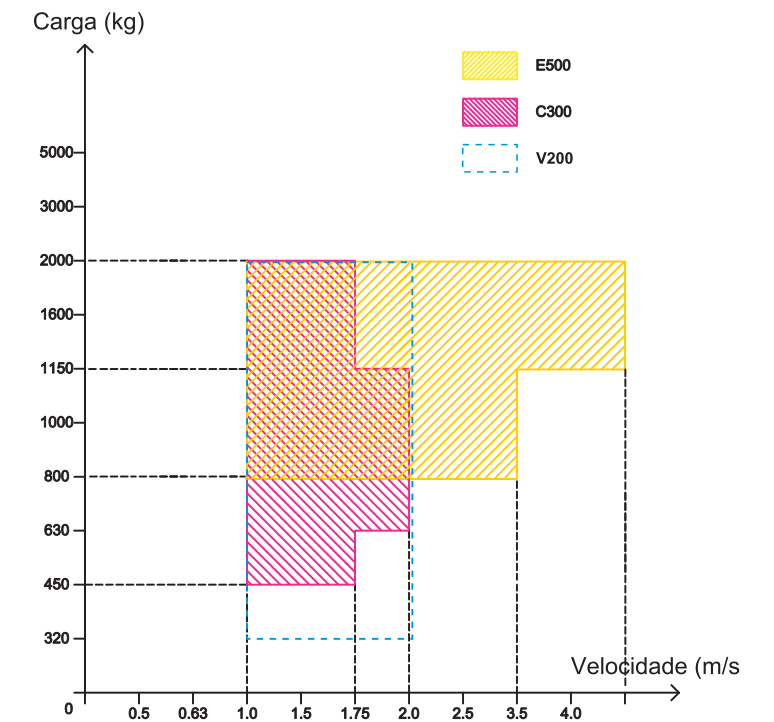
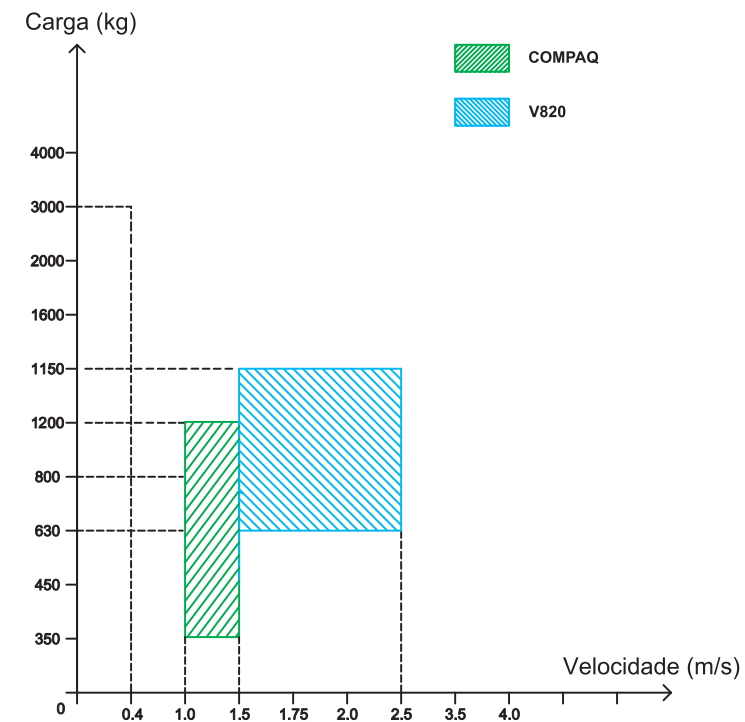

CARGA E CAR LIFT

PLATAFORMA ELEVATÓRIA / UNIFAMILIAR

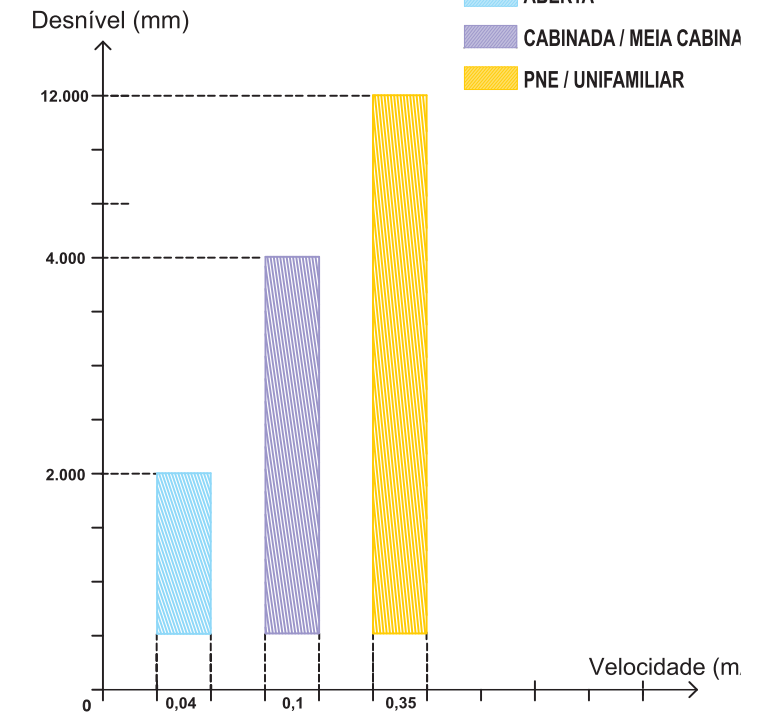
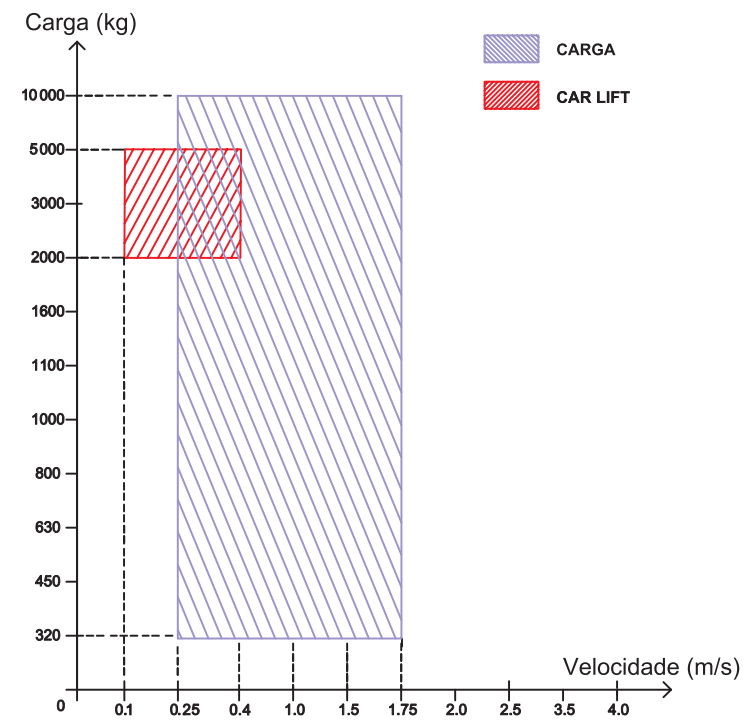

*para escadas rolantes consulte catálogo específico





ESPECIFICAÇÕES

PAINÉIS: PINTADO BRANCO RAL9003 / CANTOS: 90° / PORTA DA CABINA: PINTADO BRANCO RAL9003 / SUBTETO: SPOT LED / MODELO BOTOEIRA CABINA: STANDARD / LOCALIZAÇÃO DA BOTOEIRA: PAINEL LATERAL / INDICADOR DE POSIÇÃO: LED VERMELHO / ESPELHO: SEM ESPELHO / CORRIMÃO: PINTADO BRANCO / INOX ESPELHADO / LOCALIZAÇÃO CORRIMÃO: AO FUNDO / RODAPÉ: SEM RODAPÉ / PISO: PREPARADO PARA GRANITO DE 25MM (PELO CLIENTE) / PORTA DEMAIS PAV.: PINTADO BRANCO RAL9003 / PORTA PRINCIPAL PAV.: PINTADO BRANCO RAL9003 / BOTOEIRA DE PAVIMENTO: STANDARD / LOCALIZAÇÃO BOT. PAV.: BATENTE LATERAL / IPD PAVIMENTO: LED VERMELHO



ESPECIFICAÇÕES

PAINÉIS: AÇO INOX ESCOVADO 304 OU 441 / CANTOS: 90° / PORTA DA CABINA: AÇO INOX ESCOVADO 304 OU 441 / SUBTETO: SPOT LED EM AÇO INOX ESPELHADO / MODELO BOTOEIRA CABINA: STANDARD / LOCALIZAÇÃO DA BOTOEIRA: PAINEL LATERAL / INDICADOR DE POSIÇÃO: LED VERMELHO / ESPELHO: SEM ESPELHO / CORRIMÃO: INOX ESCOVADO / INOX ESPELHADO / LOCALIZAÇÃO CORRIMÃO: AO FUNDO / RODAPÉ: SEM RODAPÉ / PORTA DEMAIS PAV.: PINTADO BRANCO RAL9003 / PORTA PRINCIPAL PAV.: AÇO INOX ESC. 304 OU 441 / BOTOEIRA DE PAVIMENTO: STANDARD / LOCALIZAÇÃO BOT. PAV.: BATENTE LATERAL / IPD PAVIMENTO: LED VERMELHO



ESPECIFICAÇÕES

PAINÉIS: AÇO INOX ESCOVADO 304 OU 441 / CANTOS: ARREDONDADOS / PORTA DA CABINA: AÇO INOX ESCOVADO 304 OU 441 / SUBTETO: SPOT LED EM AÇO INOX ESPELHADO / MODELO BOTOEIRA CABINA: PRISMA / LOCALIZAÇÃO DA BOTOEIRA: PAINEL LATERAL / INDICADOR DE POSIÇÃO: BLUE LCD / ESPELHO: MEIA ALTURA AO FUNDO / CORRIMÃO: INOX TUBULAR / LOCALIZAÇÃO CORRIMÃO: AO FUNDO / RODAPÉ: SEM RODAPÉ / PISO: PREPARADO PARA GRANITO DE 25MM (PELO CLIENTE) / PORTA DEMAIS PAV.: AÇO INOX ESCOVADO 304 OU 441 / PORTA PRINCIPAL PAV.: AÇO INOX ESCOVADO 304 OU 441 / BOTOEIRA DE PAVIMENTO: PRISMA / LOCALIZAÇÃO BOT. PAV.: BATENTE LATERAL / IPD PAVIMENTO: LED



ESPECIFICAÇÕES

PAINÉIS: AÇO INOX ESCOVADO 304 OU 441 / CANTOS: 45° / PORTA DA CABINA: AÇO INOX ESCOVADO 304 OU 441 / SUBTETO: SPOT LED EM AÇO INOX ESPELHADO / MODELO BOTOEIRA CABINA: PRISMA / LOCALIZAÇÃO DA BOTOEIRA: PAINEL LATERAL / INDICADOR DE POSIÇÃO: COLOR LCD 8" / ESPELHO: TOTAL AO FUNDO / CORRIMÃO: INOX TUBULAR DUPLO ESPELHADO / LOCALIZAÇÃO CORRIMÃO: AO FUNDO / RODAPÉ: LATERAIS E AO FUNDO / BOTOEIRA DE PAVIMENTO: PRISMA / PISO: PREPARADO PARA GRANITO DE 25MM (PELO CLIENTE) / PORTA DEMAIS PAV.: AÇO INOX ESC. 304 OU 441 / PORTA PRINCIPAL PAV.: AÇO INOX ESC. 304 OU 441 / LOCALIZAÇÃO BOT. PAV.: BATENTE LATERAL / IPD PAVIMENTO: LCD



ESPECIFICAÇÕES

PAINEL FRONTAL: AÇO INOX ESCOVADO 304 OU 441 / PAINEL LATERAIS E FUNDO: MDF EM DIFERENTES CONCEPÇÕES E TEXTURAS EM DETALHES INOX / CANTOS: FRETE 90° / FUNDO 45° / PORTA DA CABINA: AÇO INOX ESCOVADO 304 OU 441 / SUBTETO: SPOT LED EM AÇO INOX ESPELHADO / MODELO BOTOEIRA CABINA: PRISMA OU TOUCH / LOCALIZAÇÃO DA BOTOEIRA: PAINEL LATERAL / INDICADOR DE POSIÇÃO: BLUE LCD / ESPELHO: SEM ESPELHO / CORRIMÃO: INOX TUBULAR DUPLO / LOCALIZAÇÃO CORRIMÃO: AO FUNDO / RODAPÉ: LATERAIS E AO FUNDO / PISO: PREPARADO PARA GRANITO DE 25MM (PELO CLIENTE) / PORTA DEMAIS PAV.: AÇO INOX ESCOVADO 304 OU 441 / PORTA PRINCIPAL PAV.: AÇO INOX ESCOVADO 304 OU 441 / BOTOEIRA DE PAVIMENTO: PRISMA / LOCALIZAÇÃO BOT. PAV.: BATENTE LATERAL / IPD PAVIMENTO: BLUE LCD



ESPECIFICAÇÕES

PAINEL FRONTAL: AÇO INOX ESCOVADO 304 OU 441 / PAINEL LATERAIS E FUNDO: MDF EM DIFERENTES CONCEPÇÕES E TEXTURAS EM DETALHES INOX / CANTOS: 90° OU 45° / PORTA DA CABINA: AÇO INOX ESCOVADO 304 OU 441 / SUBTETO: SPOT LED EM AÇO INOX ESPELHADO / MODELO BOTOEIRA CABINA: TOUCH - VIDRO BRANCO OU PRETO / LOCALIZAÇÃO DA BOTOEIRA: PAINEL LATERAL / INDICADOR DE POSIÇÃO: COLOR LCD 8" / ESPELHO: TOTAL AO FUNDO / CORRIMÃO: INOX TUBULAR DUPLO ESPELHADO / LOCALIZAÇÃO CORRIMÃO: AO FUNDO / RODAPÉ: LATERAIS E AO FUNDO / PISO: PREPARADO PARA GRANITO DE 25MM (PELO CLIENTE) / PORTA DEMAIS PAV.: AÇO INOX ESCOVADO 304 OU 441 / PORTA PRINCIPAL PAV.: AÇO INOX ESCOVADO 304 OU 441 / BOTOEIRA DE PAVIMENTO: PRISMA / LOCALIZAÇÃO BOT. PAV.: BATENTE LATERAL / IPD PAVIMENTO: LCD



ESPECIFICAÇÕES

PAINEL FRONTAL: AÇO INOX ESCOVADO 304 OU 441 / PAINEL LATERAIS E FUNDO: MDF EM DIFERENTES CONCEPÇÕES E TEXTURAS EM DETALHES INOX / CANTOS: FRENTE 90° / FUNDO 45° / PORTA DA CABINA: AÇO INOX ESCOVADO 304 OU 441 / SUBTETO: SPOT LED EM AÇO INOX ESPELHADO / MODELO BOTOEIRA CABINA: PRISMA OU TOUCH / LOCALIZAÇÃO DA BOTOEIRA: PAINEL LATERAL / INDICADOR DE POSIÇÃO: BLUE LCD / ESPELHO: SEM ESPELHO / CORRIMÃO: INOX TUBULAR DUPLO / LOCALIZAÇÃO CORRIMÃO: AO FUNDO / RODAPÉ: LATERAIS E AO FUNDO / PISO: PREPARADO PARA GRANITO DE 25MM (PELO CLIENTE) / PORTA DEMAIS PAV.: AÇO INOX ESCOVADO 304 OU 441 / PORTA PRINCIPAL PAV.: AÇO INOX ESCOVADO 304 OU 441 / BOTOEIRA DE PAVIMENTO: PRISMA / LOCALIZAÇÃO BOT. PAV.: BATENTE LATERAL / IPD PAVIMENTO: BLUE LCD



ESPECIFICAÇÕES

PAINEL FRONTAL: AÇO INOX ESCOVADO 304 OU 441 / PAINEL LATERAIS E FUNDO: MDF EM DIFERENTES CONCEPÇÕES E TEXTURAS EM DETALHES INOX / CANTOS: 90° OU 45° / PORTA DA CABINA: AÇO INOX ESCOVADO 304 OU 441 / SUBTETO: SPOT LED EM AÇO INOX ESPELHADO / MODELO BOTOEIRA CABINA: TOUCH - VIDRO BRANCO OU PRETO / LOCALIZAÇÃO DA BOTOEIRA: PAINEL LATERAL / INDICADOR DE POSIÇÃO: COLOR LCD 8" / ESPELHO: TOTAL AO FUNDO / CORRIMÃO: INOX TUBULAR DUPLO ESPELHADO / LOCALIZAÇÃO CORRIMÃO: AO FUNDO / RODAPÉ: LATERAIS E AO FUNDO / PISO: PREPARADO PARA GRANITO DE 25MM (PELO CLIENTE) / PORTA DEMAIS PAV.: AÇO INOX ESCOVADO 304 OU 441 / PORTA PRINCIPAL PAV.: AÇO INOX ESCOVADO 304 OU 441 / BOTOEIRA DE PAVIMENTO: PRISMA / LOCALIZAÇÃO BOT. PAV.: BATENTE LATERAL / IPD PAVIMENTO: LCD



Botões do elevador ①

Os botões são salientes ao painel da botoeira, são do tipo microcurso em cor contrastante e com sinalização em braile. Um sinal sonoro é emitido quando o botão é pressionado, mesmo que a chamada já tenha sido registrada. O botão de alarme é na cor amarela para se destacar aos outros. O botão do pavimento principal é destacado para indicar o andar de saída.

Intercomunicador ②

Mecanismo de comunicação entre a cabina, portaria e casa de máquinas, localizado no último pavimento.

Corrimão ③

Do tipo batedor em aço inoxidável retangular, instalado nos painéis laterais e ao fundo, protegendo a cabina de impactos.

Cantos arredondados ④

Temos opção de cantos arredondados que são uma ótima opção para hospitais, pois diminui o acúmulo de sujeira e facilita a limpeza do elevador.

Soleira Reforçada ⑤

A soleira onde desliza a porta de cabina e porta de pavimento é reforçada para receber o transporte de macas e leitos.



Botões do elevador ①

Os botões são salientes ao painel da botoeira, são do tipo microcurso em cor contrastante e com sinalização em braile. Um sinal sonoro é emitido quando o botão é pressionado, mesmo que a chamada já tenha sido registrada. O botão de alarme é na cor amarela para se destacar aos outros. O botão do pavimento principal é destacado para indicar o andar de saída.

Intercomunicador ②

Mecanismo de comunicação entre a cabina, portaria e casa de máquinas, localizado no último pavimento.

Corrimão ③

Do tipo tubular em aço inoxidável polido, instalado nos painéis laterais e ao fundo.

Alturas dos botões ④

A altura entre o nível do piso acabado e a linha de centro do botão mais alto é de 1300mm.

A altura entre o nível do piso acabado e a linha de centro do botão mais baixo é de 900mm.

Revestimento do piso da cabina ⑤

O piso do elevador de ter superfície dura e antiderrapante em cor contrastante com a cor de acabamento do piso do hall. (Pelo cliente)

*braile - gongo - voicer - display grande - espelho



ESPECIFICAÇÕES

Acionamento por fuso / Instalação Rápida / Resistente às interpéries (pode ser instalada ao tempo) / Velocidade nominal: 2,5m/min
Carga Máxima: 325Kg / Acionamento por pressão constante



ESPECIFICAÇÕES

Movimentação por fuso / Cabina com painéis de 1,10m (meia cabina) / Atende as normas NBR 9050 e NBR ISO 9386-1:2013 / Movimentação por joystick com pressionamento constante / Baixo nível de ruído / Estrutura em aço galvanizado com pintura eletrostática Características / Tensão: 220V ou 380V trifásico / Potência: 2,2 kW / Acionamento: Fuso / Percurso: Até 4 metros (máximo 2 paradas) / Velocidade: 6m/min / Carga máxima: 325kg / Motor: 2CV / Dados técnicos / Interfone / Rampa / Enclausuramento autoportante / Cobertura para enclausuramento / Estrutura especial fixação da torre / Piso antiderrapante / Travamento das portas durante o movimento / Abertura das portas somente com a plataforma nivelada ao piso / Botão de emergência / Porca de segurança que elimina o risco de queda

Os elevadores de carga Villarta são feitos para os mais variados fins, preparados para condições adversas de trabalho, sempre atendendo as normas vigentes e garantindo a qualidade e segurança do equipamento. Projetamos elevadores de carga especiais para atender os mais diferentes tipos de carga e espaço de poço reduzido.

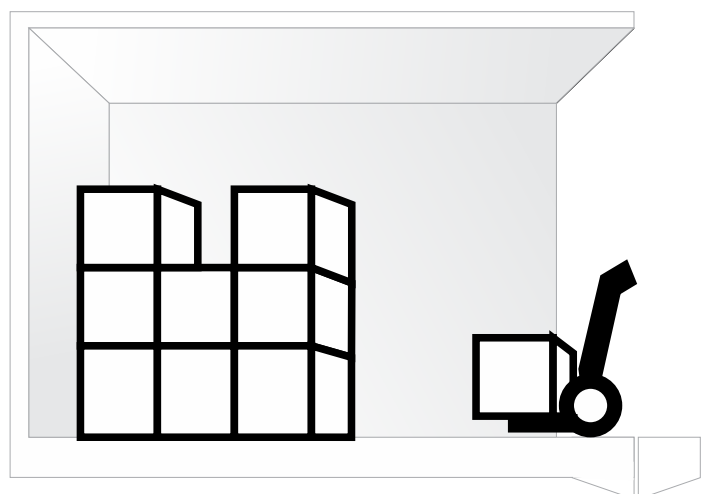

Classe A

Carregamento por paleteira ou carrinho hidráulico.

Transporte de carga tradicional, o carregamento pode ser feito manual, com ajuda de paleteiras ou carrinhos hidráulicos, o peso da carga deve ser distribuído pela cabina e o peso de uma única peça nunca deve ultrapassar 1/4 da carga nominal do elevador.

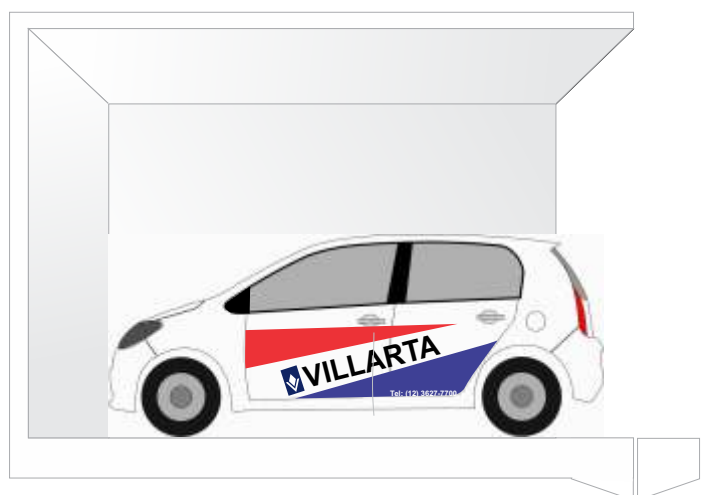

Classe B

Transporte de automóveis.

Elevador desenvolvido para o transporte de automóveis de passageiros ou utilitários, também possui uma carga nominal que não deve ser ultrapassada.

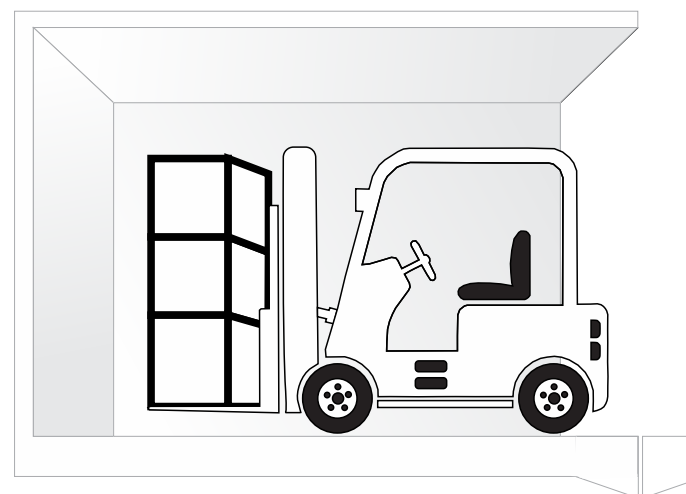

Classe C1

Carregamento por empilhadeira motorizada.

Elevador desenvolvido para uso conjunto com empilhadeira motorizada onde a empilhadeira pode viajar junto com a carga. O peso da carga somado a empilhadeira não deve ultrapassar a carga nominal do elevador.

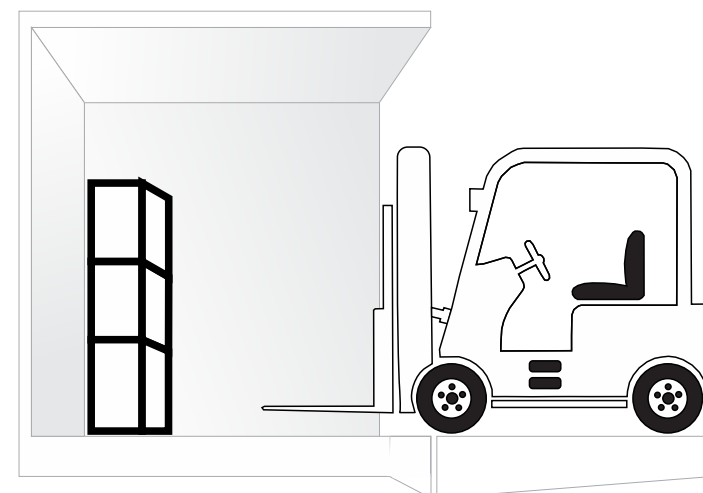

Classe C2

Carregamento por empilhadeira motorizada.

Elevador desenvolvido para uso conjunto com empilhadeira motorizada, a empilhadeira não pode viajar junto com a carga. Durante carregamento e descarregamento o peso total da carga somado a empilhadeira não deve ultrapassar 150% da carga nominal. Durante a viagem o peso transportado não deve ultrapassar a carga nominal do elevador.

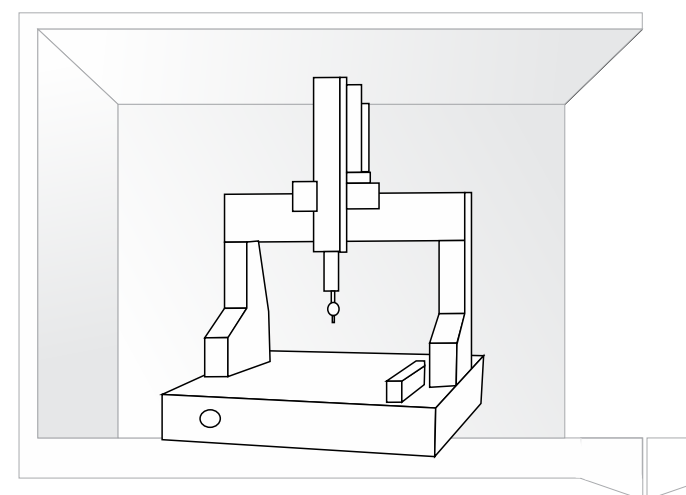

Classe C3

São utilizados para carregar cargas com grande concentração de peso, acima da aplicação da classe A e não é permitido o uso de empilhadeira. Durante viagem, carregamento e descarregamento o peso total não deve ultrapassar a carga nominal do elevador.



COB101



FOB101



COB102



FOB102



COB103



FOB103



COB201



FOB201



COB202



FOB202



COB203



FOB203



COB204



FOB204



COB301



FOB301



COB302



FOB302

Porta Panorâmica Total

Com acabamento em inox na base e no topo

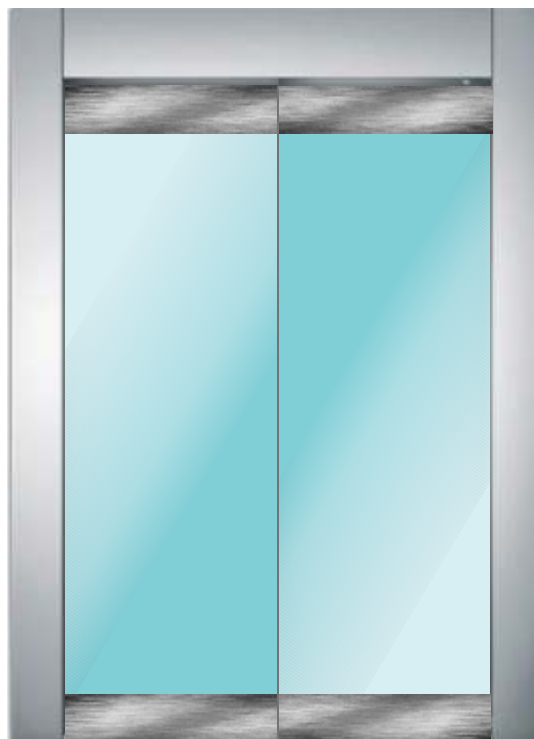

Porta Panorâmica

Com acabamento em inox em forma de moldura



Porta Automática Lateral

Pode ter acabamento em inox ou em pintura, podendo ter 2 ou mais folhas



Porta Automática Central

Pode ter acabamento em inox ou em pintura, podendo ter 2 ou mais folhas



IPD de Cabina



IPD de LED (padrão)

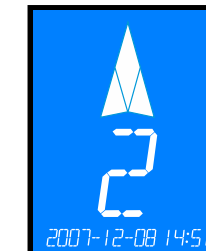

LCD Azul

LCD colorido (8 ou 10 polegadas)



IPD de Pavimento



IPD de LED (H) (padrão) (DF)



IPD de LED (V) (padrão)



LCD Azul (H)



LCD Azul (V)



IPD de LED (H)

CANTOS



Canto 45°

Canto Redondo

Canto 90°

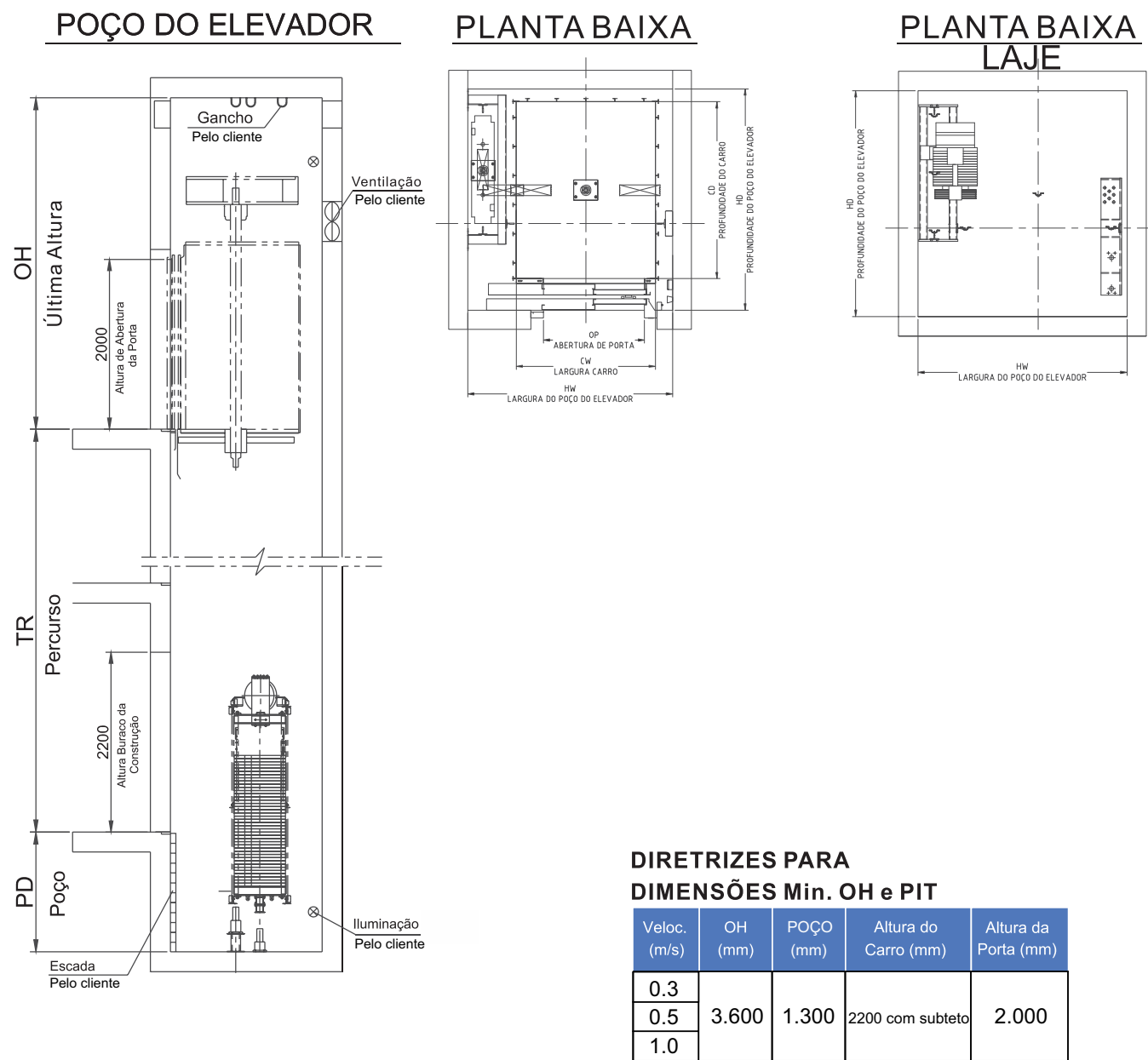

DIRETRIZES PARA DIMENSÕES - Capacidade (300 ~ 600 Kg)

Capacidade		Cabina Larg*Prof(mm*mm)	Abertura Porta	Caixa Larg*Prof(mm*mm)
Pessoas	Carga(kg)			
PNE/UNIFAMILIAR	225	900 x 1300	Eixo Vertical	1450 x 1610
PNE/UNIFAMILIAR	225	900 x 1300	Lateral 2 Folhas	1500 x 1700
4	300	900 x 1000	Lateral 2 Folhas	1500 x 1500
6	450	900 x 1200	Lateral 2 Folhas	1550 x 1600
8	600	1100 x 1400	Lateral 2 Folhas	1650 x 1750

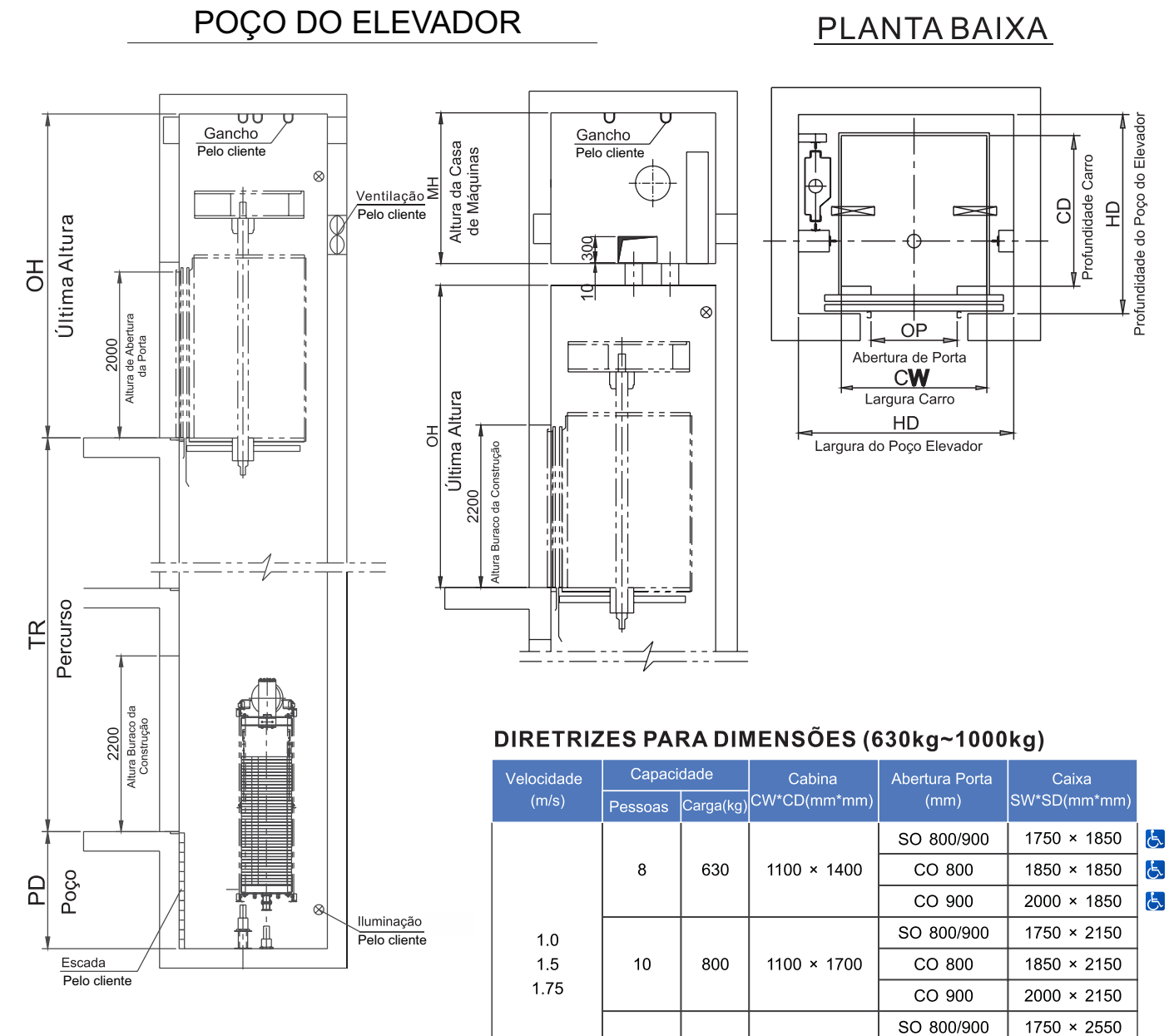

DIRETRIZES PARA DIMENSÕES Min. OH e PIT

Veloc. (m/s)	OH (mm)	PIT (mm)	Altura do Carro (mm)	Altura da Porta (mm)
1.0	3800	1400	2200 com subteto	2100
1.5	3950	1500		
1.75	4050	1550		

DIRETRIZES PARA DIMENSÕES (630kg~1000kg)

Velocidade (m/s)	Capacidade		Cabina CW*CD(mm*mm)	Abertura Porta (mm)	Caixa SW*SD(mm*mm)
	Pessoas	Carga(kg)			
1.0 1.5 1.75	10	800	1350 x 1400	CO 800	2000 x 1850
				CO 900	2050 x 1850
				CO 1000	2150 x 1850
				CO 900	2250 x 1850
				CO 1000	2300 x 1850
1.0 1.5 1.75	13	1000	1600 x 1400	CO 1000	2400 x 1850
				CO 1100	2400 x 1850

POÇO DO ELEVADOR

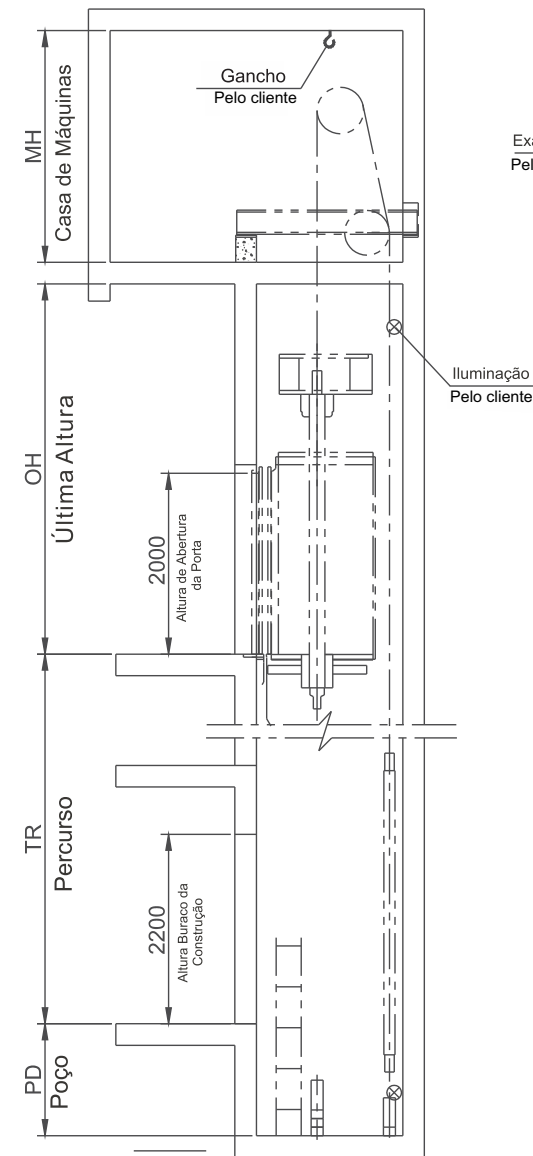

CASA DE MÁQUINA PLANO

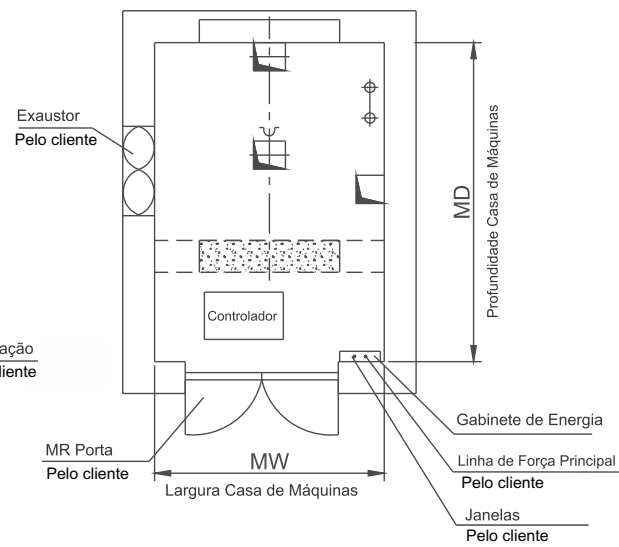

PLANTA BAIXA

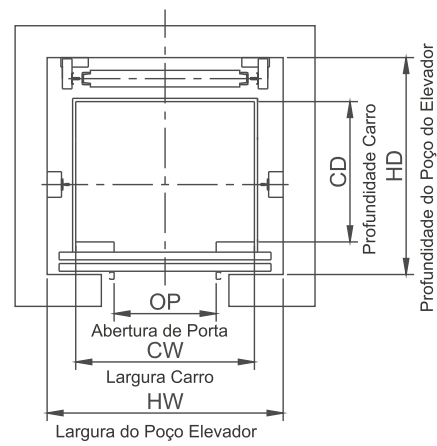

DIRETRIZES PARA DIMENSÕES Min. OH e PIT

Veloc. (m/s)	OH (mm)	PIT (mm)	Altura do Carro (mm)	Altura da Porta (mm)
1.0	4.200	1.500	2200 com subteto	2.000
1.5	4.300	1.600		
1.75	4.400	1.700		

DIRETRIZES PARA DIMENSÕES - Capacidade (450kg~)

Capacidade		Cabina Larg*Prof(mm*mm)	Abertura Porta	Caixa Larg*Prof(mm*mm)
Pessoas	Carga(kg)			
4	300	1000 x 950	Lateral 2 Folhas	1500 x 1500
5	375	1100 x 1000	Lateral 2 Folhas	1550 x 1550
6	450	950 x 1300	Lateral 2 Folhas	1650 x 1650
8	600	1100 x 1400	Lateral 2 Folhas	1650 x 1850
8	600	1100 x 1400	Lateral 2 Folhas	1800 x 1750
8	600	1100 x 1400	Lateral 2 Folhas	1800 x 1900
8	600	1200 x 1210	Lateral 2 Folhas Sob o Pav.	1650 x 1650 *minimo
Maca	1200	1200 x 2200	Lateral 2 Folhas 1100	2050 x 2550
Leito	1575	1500 x 2200	Lateral 2 Folhas 1200	2250 x 2550
8	600	1100 x 1400	Central	1800 x 1900
8	600	1100 x 1400	Lateral 3 Folhas	1550 x 2050
4	300	950 x 1000	Lateral 3 Folhas	1400 x 1650



POÇO DO ELEVADOR

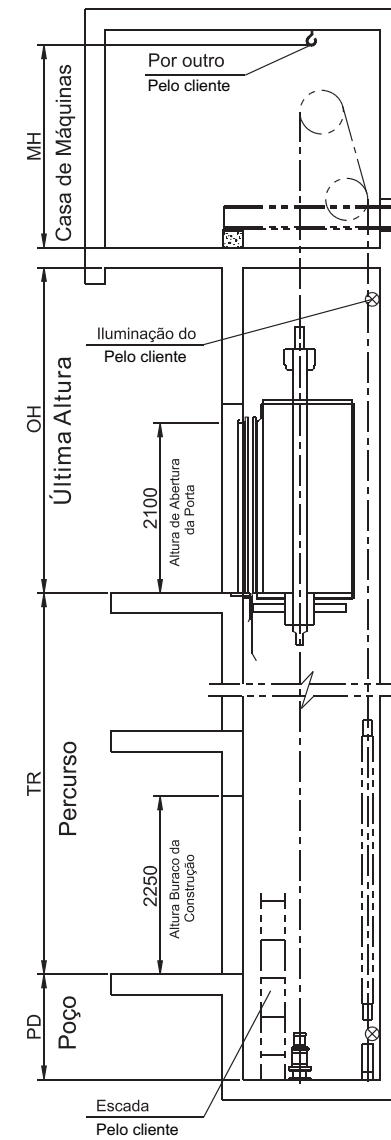

CASA DE MÁQUINA PLANO

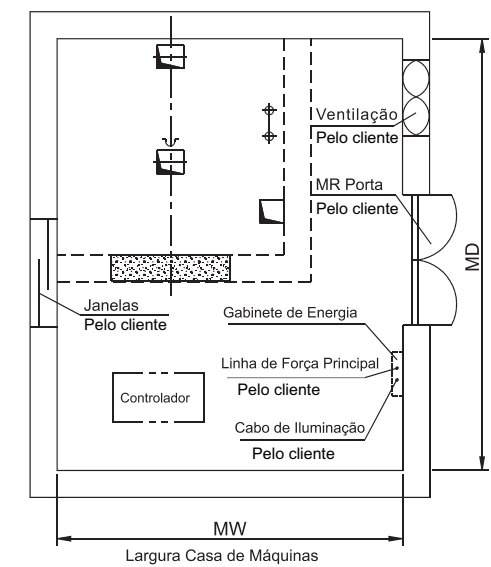

PLANTA BAIXA

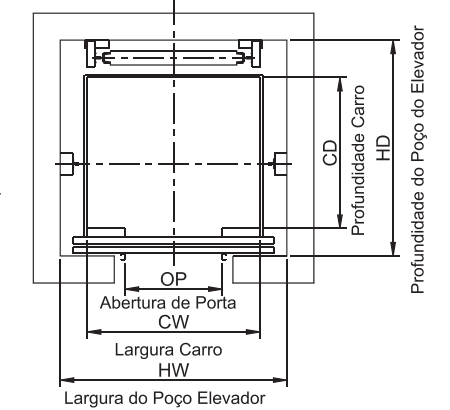

DIRETRIZES PARA DIMENSÕES - Capacidade (800kg~1600kg)

Velocidade (m/s)	Capacidade		Cabina CW*CD(mm*mm)	Abertura Porta (mm)	Caixa SW*SD(mm*mm)
	Pessoas	Carga(kg)			
1.0/1.5	10	800	1100 x 1700	CO 800	1950 x 2150
	13	1000	1100 x 2100		1950 x 2550
1.0	15	1150	1400 x 1800	SO 1100 SO 1200	2300 x 2250
	16	1250	1400 x 1950		2300 x 2400
	21	1350	1400 x 2100		2300 x 2550
	24	1600	1400 x 2400		2300 x 2850

DIRETRIZES PARA DIMENSÕES - Capacidade (450kg~1600kg)

Velocidade (m/s)	Capacidade		Cabina CW*CD(mm*mm)	Abertura Porta (mm)	Caixa SW*SD(mm*mm)
	Pessoas	Carga(kg)			
1.0	6	450	1100 x 1100	CO 700	1550 x 1700
	6		1400 x 850	CO 800	1850 x 1450
1.0	8	630	1400 x 1100	CO 800	1850 x 1700
	10	800	1400 x 1350	CO 800	1850 x 1950
				CO 900	2000 x 1950
1.5	13	1000	1600 x 1400	CO 900	2050 x 2000
				CO 1000	2200 x 2000
1.0	15	1150	1800 x 1400	CO 1100	2400 x 2100
	16	1250	1950 x 1400		2550 x 2100
	18	1350	1950 x 1500		2550 x 2200
	21	1600	1950 x 1700		2550 x 2400

DIRETRIZES PARA DIMENSÕES Min. OH e PIT

Capacidade (kg)	Veloc. (mm)	OH (mm)	PIT (mm)	Altura do Carro (mm)	Altura da Porta (mm)
450-1000kg	1.0	4300	1300	2200 with false ceiling	2100
	1.5	4400	1400		
630-1000kg	1.75	4500	1500		
	1.0	4400	1500		
1150-1600kg	1.5	4500	1600		

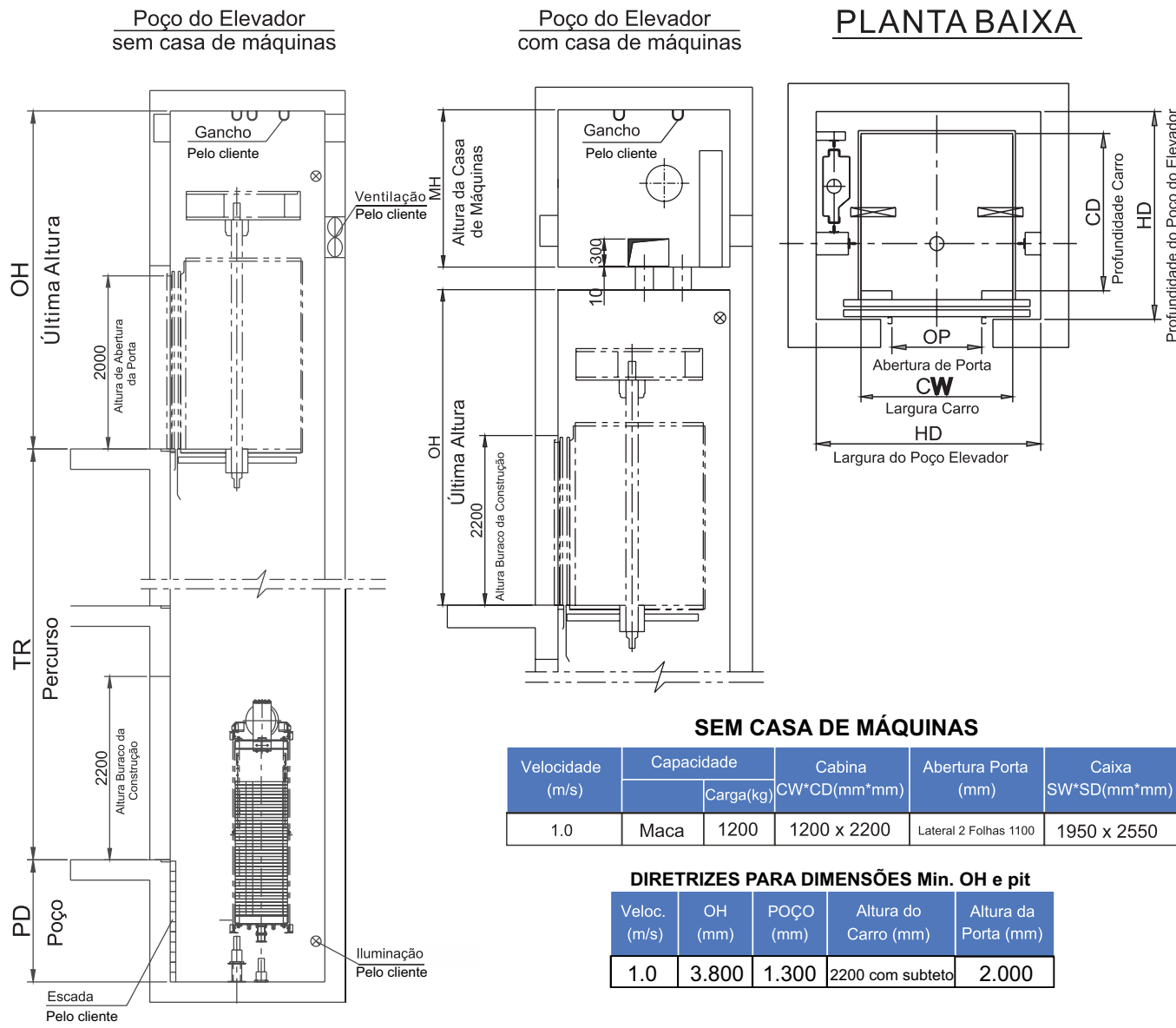

SEM CASA DE MÁQUINAS

Velocidade (m/s)	Capacidade		Cabina CW*CD(mm*mm)	Abertura Porta (mm)	Caixa SW*SD(mm*mm)
		Carga(kg)			
1.0	Maca	1200	1200 x 2200	Lateral 2 Folhas 1100	1950 x 2550

DIRETRIZES PARA DIMENSÕES Min. OH e pit

Veloc. (m/s)	OH (mm)	POÇO (mm)	Altura do Carro (mm)	Altura da Porta (mm)
1.0	3.800	1.300	2200 com subteto	2.000

COM CASA DE MÁQUINAS

Velocidade (m/s)	Capacidade		Cabina CW*CD(mm*mm)	Abertura Porta (mm)	Caixa SW*SD(mm*mm)
		Carga(kg)			
1.0/1.5/1.75	Maca	1200	1200 x 2200	Lateral 2 Folhas 1100	2050 x 2550
2.0/2.5	Leito	1575	1500 x 2200	Lateral 2 Folhas 1200	2250 x 2550

DIRETRIZES PARA DIMENSÕES Min. OH e pit

Veloc. (m/s)	OH (mm)	PIT (mm)	Altura do Carro (mm)	Altura da Porta (mm)
1.0	4.200	1.500	2200 com subteto	2.000
1.5	4.300	1.600		
1.75	4.400	1.700		

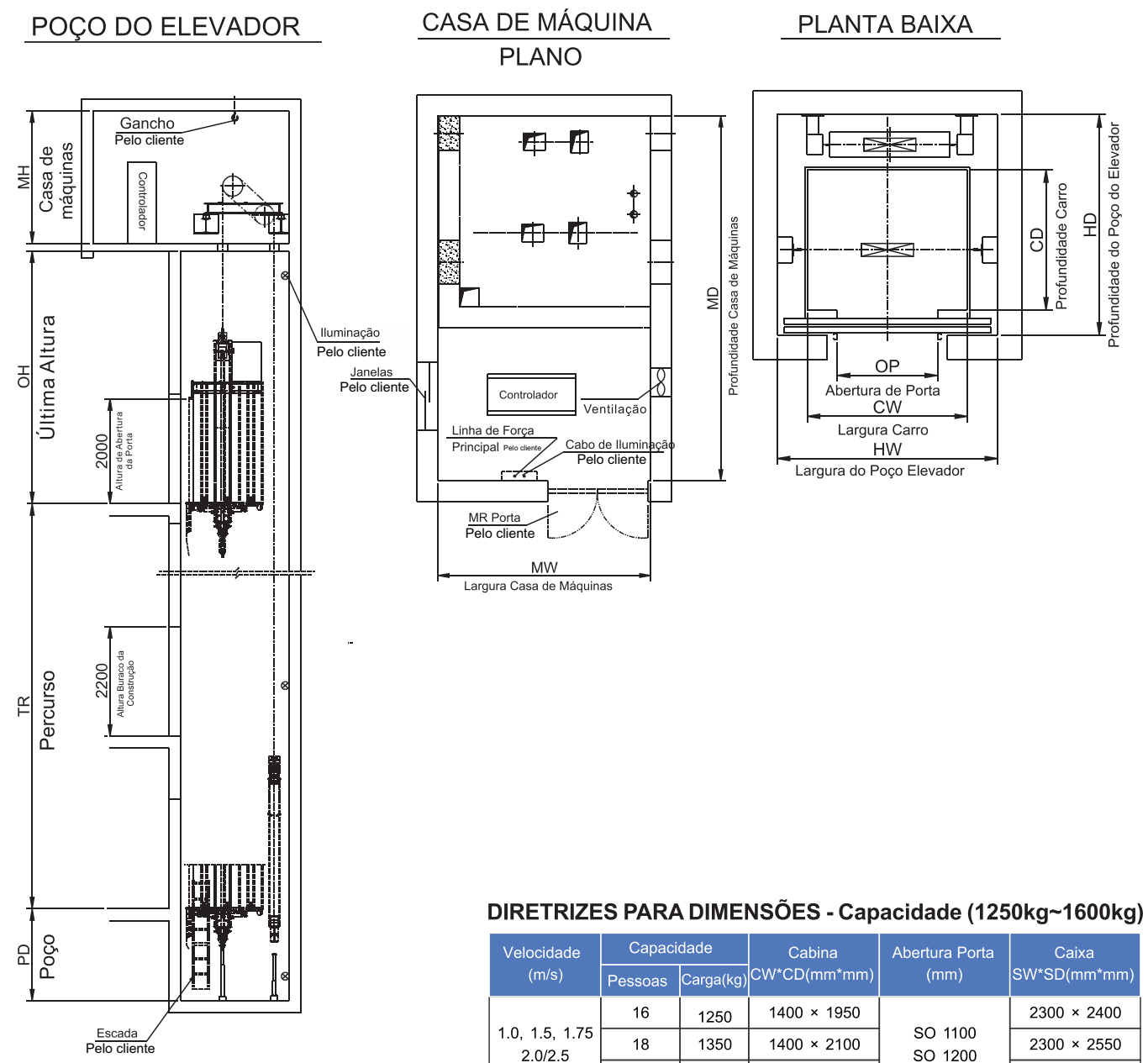

DIRETRIZES PARA DIMENSÕES - Capacidade (1250kg~1600kg)

Velocidade (m/s)	Capacidade		Cabina CW*CD(mm*mm)	Abertura Porta (mm)	Caixa SW*SD(mm*mm)
	Pessoas	Carga(kg)			
1.0, 1.5, 1.75 2.0/2.5	16	1250	1400 x 1950	SO 1100 SO 1200	2300 x 2400
	18	1350	1400 x 2100		2300 x 2550
	21	1600	1400 x 2400		2300 x 2850

DIRETRIZES PARA DIMENSÕES Min. OH e PIT

Velocidade (m/s)	OH (mm)	PIT (mm)	Altura do Carro (mm)	Altura da Porta (mm)
1.0	4300	1500	2200 with false ceiling	2100
1.5	4400	1600		
1.75	4500	1700		
2.0/2.5	5100	1900	2300 with false ceiling	
3.0	6100	3400		
3.5	6400	3600		
4.0	6800	3800		

DIRETRIZES PARA DIMENSÕES - Capacidade (800kg~1600kg)

Velocidade (m/s)	Capacidade		Cabina CW*CD(mm*mm)	Abertura Porta (mm)	Caixa SW*SD(mm*mm)
	Pessoas	Carga(kg)			
1.0/1.5/1.75 2.0/2.5	10	800	1400 x 1350	CO 900	2000 x 2150
	13	1000	1600 x 1400	CO 1000	2200 x 2200
1.0/1.5/1.75 2.0/2.5 3.0/3.5/4.0	15	1150	1800 x 1400	CO 1100	2400 x 2200
	16	1250	1950 x 1400		2550 x 2200
	18	1350	1950 x 1500		2550 x 2300
	21	1600	1950 x 1700		2550 x 2500



Plataforma até 2m

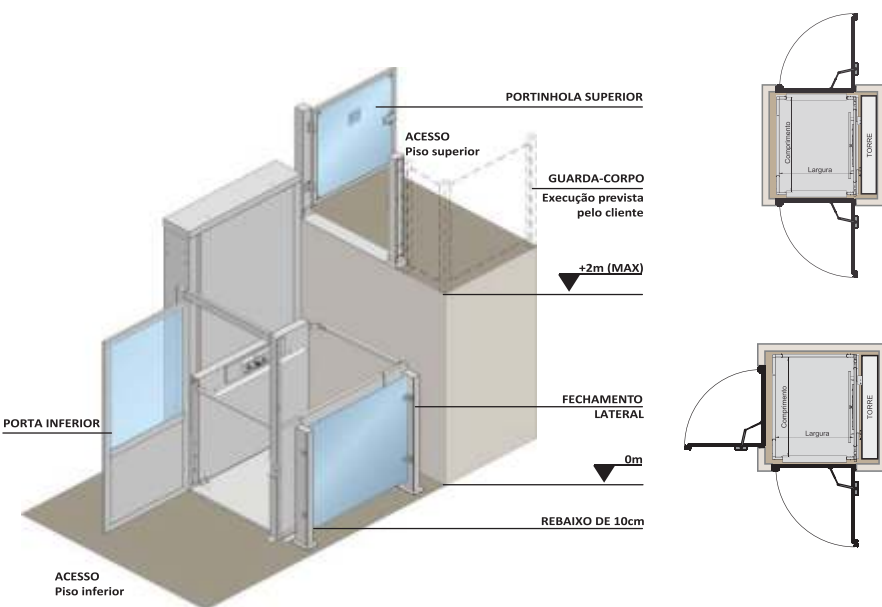

ENTRADA E SAÍDA OPOSTAS			
BASE PLATAFORMA		CAIXA DE CORRIDA	
Largura	Comprimento	Largura	Comprimento
0,84	1,20	1,38	1,25
0,90	1,40	1,45	1,45

ENTRADA E SAÍDA ADJACENTES OU 90°			
BASE PLATAFORMA		CAIXA DE CORRIDA	
Largura	Comprimento	Largura	Comprimento
1,10	1,40	1,62	1,45

Medidas em metros
 Imagens ilustrativas
 * Importante: A base de 0,84x1,20m é para uso exclusivamente residencial e sua instalação não é permitida em algumas regiões. Consulte a central de vendas antes de utilizar estas medidas.

Plataforma até 4m

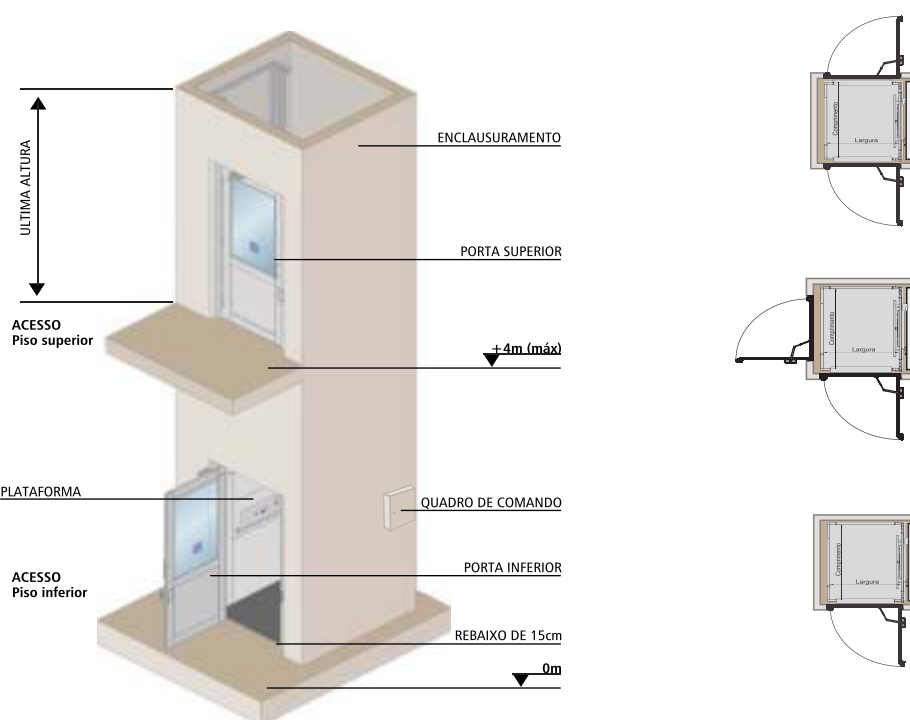

ENTRADA E SAÍDA OPOSTAS				
BASE PLATAFORMA		CAIXA DE CORRIDA		UA
Largura	Comprimento	Largura	Comprimento	Última altura
0,90	1,40	1,41	1,59	2,40
1,10	1,40	1,56	1,59	

ENTRADA E SAÍDA ADJACENTES OU 90°				
BASE PLATAFORMA		CAIXA DE CORRIDA		UA
Largura	Comprimento	Largura	Comprimento	Última altura
1,10	1,40	1,62	1,60	2,40

ENTRADA E SAÍDA UNILATERAIS				
BASE PLATAFORMA		CAIXA DE CORRIDA		UA
Largura	Comprimento	Largura	Comprimento	Última altura
0,90	1,40	1,41	1,58	2,40
1,10	1,40	1,56	1,58	

Medidas em metros
 Imagens ilustrativas
 * Para outras medidas consulte a Central de Vendas.

Medidas do Quadro de Comando:
 25 x 35 x 12cm (Alt x Larg x Prof)

Desenho meramente ilustrativo. A posição da torre e das portas pode ser alterada de acordo com as necessidades do projeto arquitetônico.



Unidade Fábrica Taubaté/SP
 Tel.:(12) 3627-7700

Unidade São Paulo/SP
 Tel.:(11) 3346-8811

Unidade ABC SBC/SP
 Tel.:(11) 4123-3544

Unidade Alto Tietê/SP
 Tel.:(11) 2409-4555

Unidade Belo Horizonte/MG
 Tel.:(31) 2555-2001

Unidade Campinas/SP
 Tel.:(19) 3242-4480

Unidade Jundiaí/SP
 Tel.:(11) 4521-8892

Unidade Piracicaba/SP
 Tel.:(19) 3433-4401

Unidade Ribeirão Preto/SP
 Tel.:(16) 3101-4130

Unidade Rio de Janeiro/RJ
 Tel.:(21) 2567-8769

Unidade Santos/SP
 Tel.:(13) 3252-2444

Unidade S. J. dos Campos/SP
 Tel.:(12) 3941-8994

Unidade Taubaté/SP
 Tel.:(12) 3686-4942



 **VILLARTA**
elevadores
WWW.VILLARTA.COM.BR

Empresa
100%
Brasileira

SISTEMA CERTIFICADO
ABNT
ABNT NBR ISO 9001:2008

SAP